

POMYSŁY NA ZABAWĘ I PRACE PLASTYCZNE



zdjęcie z wystawy, archiwum Muzeum Kinematografii w Łodzi



**Muzeum
Kinematografii
w Łodzi**

CO DZISIAJ CZUJESZ?

NARYSUJ SWÓJ NASTRÓJ, EMOCJE.



STRACH



ZŁOŚĆ



RADOŚĆ



WSTRĘT



ZAUFANIE



SMUTEK



ZASKOCZENIE



OCZEKIWANIE

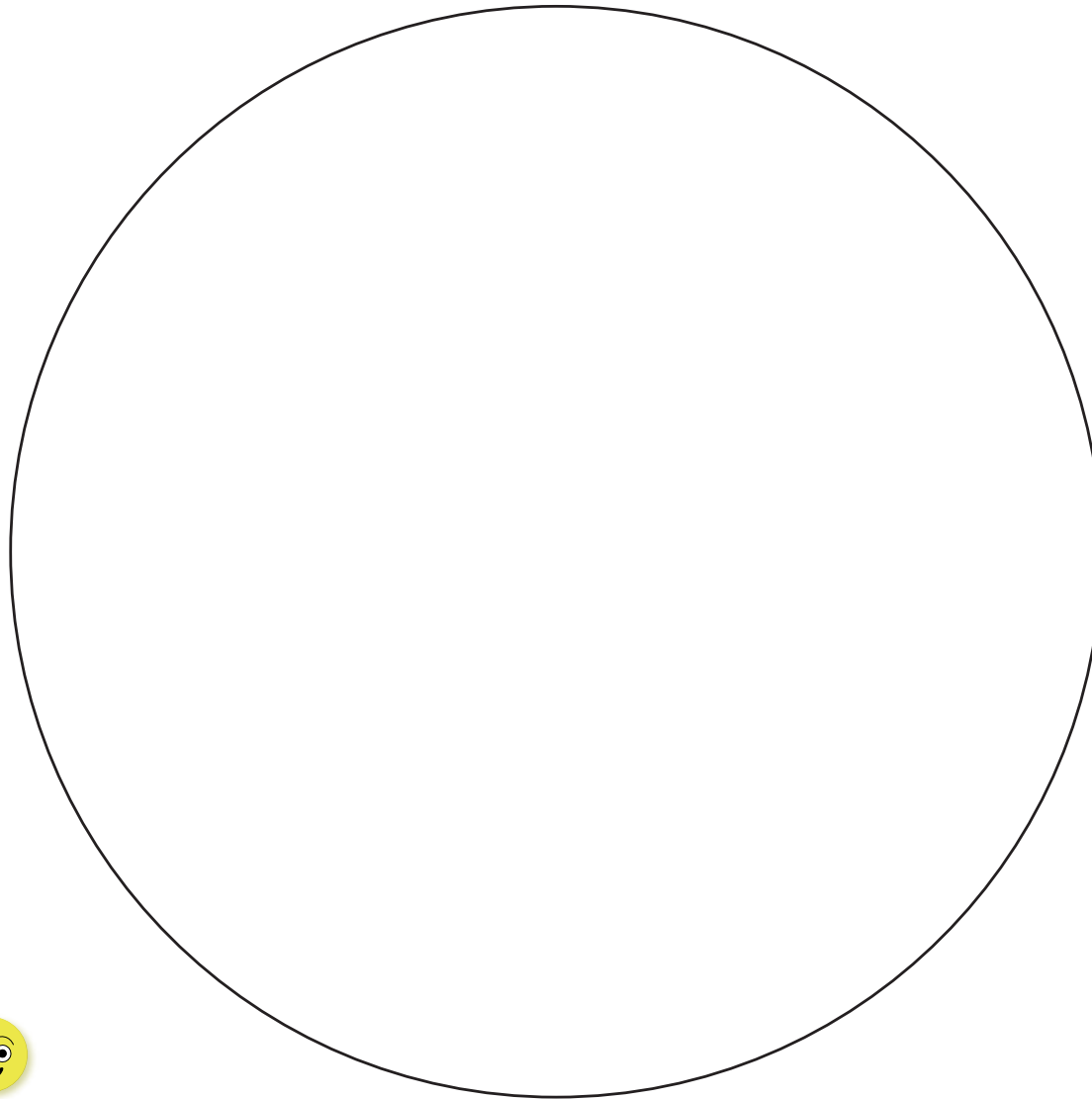

Muzeum
Kinematografii
w Łodzi



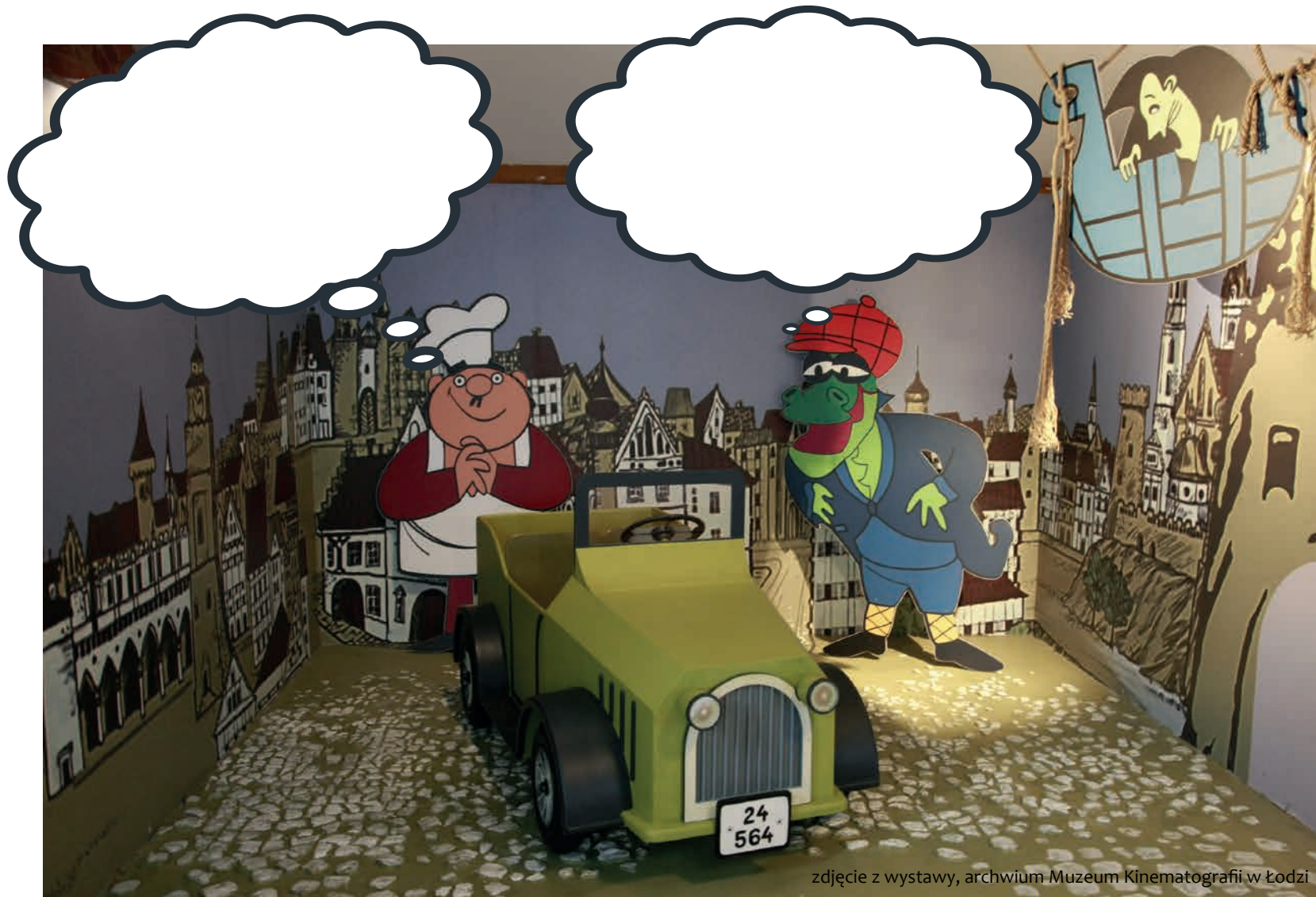

**SMOK WAWELSKI I BARTŁOMIEJ BARTOLINI MYŚLĄ O WAKACJACH.
NAPISZ LUB NARYSUJ, DOKĄD CHCĄ POJECHAĆ.**



Muzeum
Kinematografii
w Łodzi

TAUMATROP

TO ZABAWKA OPTYCZNA Z XIX W.

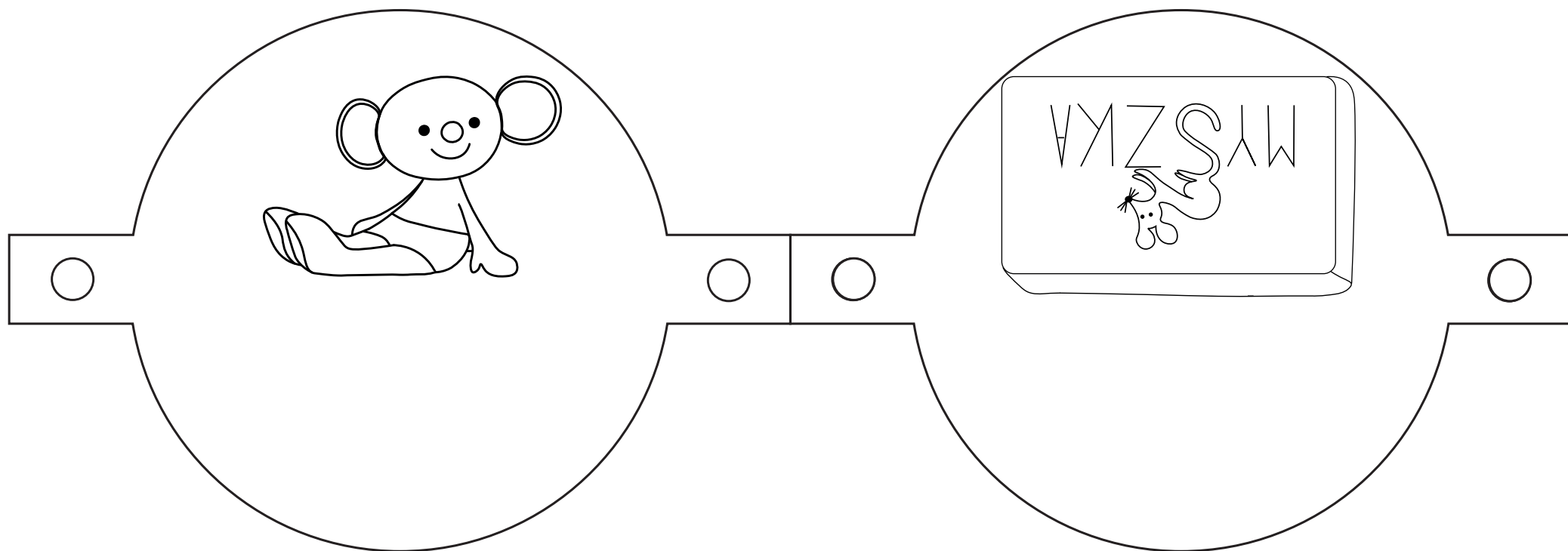

Muzeum
Kinematografii
w Łodzi

TAUMATROP

CO JEST POTRZEBNE, ŻEBY ZROBIĆ TAUMATROP?

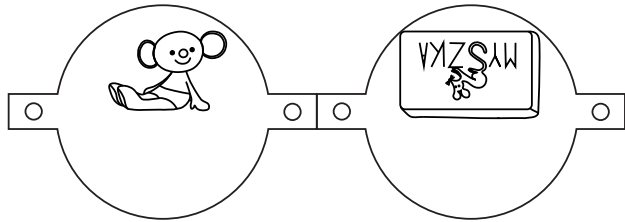

1. WYDRUKOWANY SZABLON



2. NOŻYCZKI

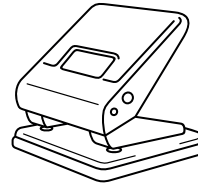

3. DZIURKACZ

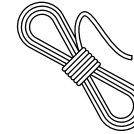

4. SZNUREK/
GUMKA RECEPTURKA



5. PRZYBORY
DO KOLOROWANIA

JAK GO WYKONAĆ?

1. WYTNIJ WYDRUKOWANY SZABLON (NIE ROZCINAJ POŁĄCZONYCH ZE SOBĄ KÓŁ).
2. WYCIĘTY SZABLON ZEGNIJ STARANNIE NA PÓŁ (ILUSTRACJE MAJĄ BYĆ NA ZEWNĘTRZNEJ STRONIE).
3. POKOLORUJ POSTACIE.
4. ZRÓB 2 DZIURKI DZIURKACZEM - Z LEWEJ I Z PRAWEJ STRONY (W MAŁYCH KÓŁECZKACH W SZABLONIE).
5. PRZEWIĄŻ GUMKĘ LUB KAWAŁEK SZNURKA PRZEZ ZROBIONE PRZED CHWILĄ DWIE DZIURKI.
6. PRZEWIĄZANE KOŁA TRZYMAJ ZA SZNUREK I SZYBKO OBRACAJ.
7. OBSERWUJ ZŁUDZENIE OPTYCZNE.



Muzeum
Kinematografii
w Łodzi

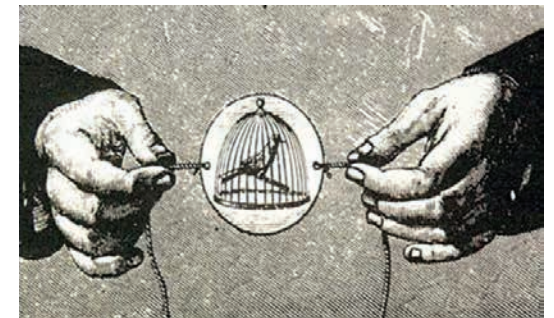

TAUMATROP

STWÓRZ WŁASNY!

W PIERWSZYM KOLE NARYSUJ SŁOŃCE, W DRUGIM DESZCZOWĄ CHMURĘ.
PAMIĘTAJ, ŻE CHMURA MUSI BYĆ NARYSOWANA ODWROTNIE NIŻ SŁOŃCE.

NASTĘPNIE POSTĘPUJ ZGODNIE Z INSTRUKCJĄ Z POPRZEDNIEJ STRONY

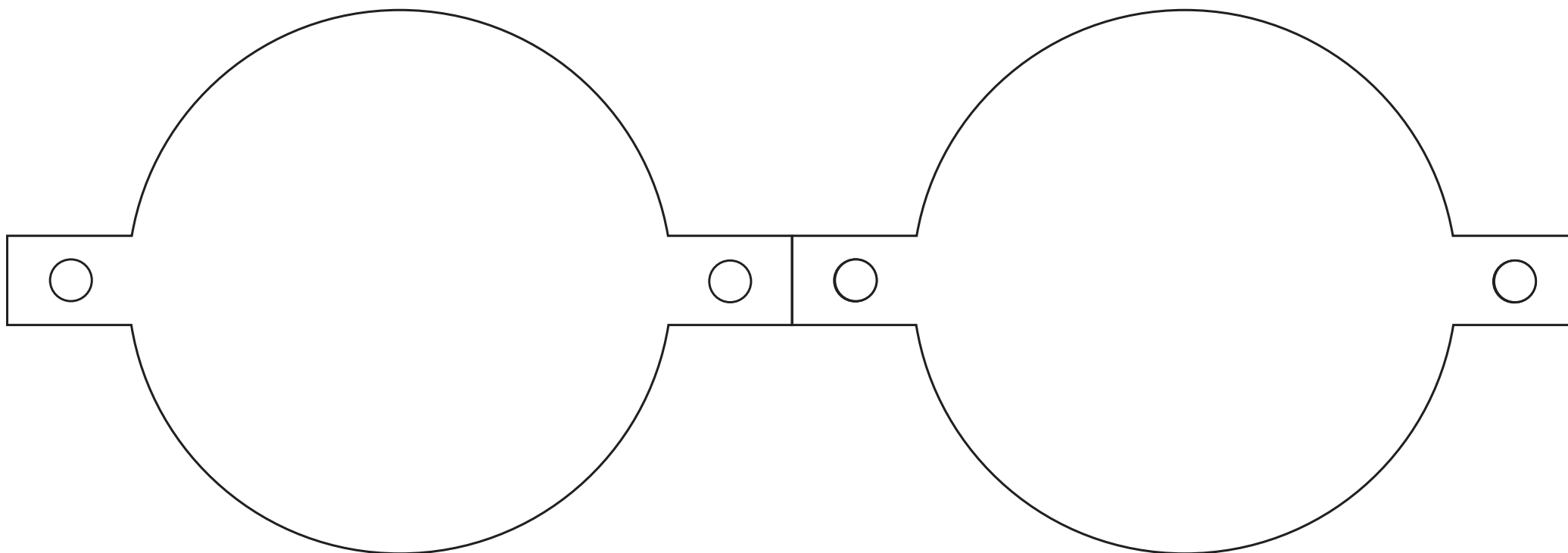

Muzeum
Kinematografii
w Łodzi

ODPOWIEDZ NA PYTANIA

PIERWSZE LITERY ODGADNIĘTYCH HASEŁ UŁOŻĄ ROZWIĄZANIE ZAGADKI

- 1.KOZIOŁEK Z PACANOWA
- 2.NAJŚLĄWNIJSZY MIŚ Z DOBRANOCKI
- 3.WIKLINOWA Z BAJKI O SERAFINIE I ARCHIBALDZIE
- 4.OKRZYK POMYSŁOWEGO DOBROMIRA
- 5.KLAPNIĘTE U MISIA
- 6.MIESZKAŃCY FILMOWEJ DOLINY Z KSIĄŻEK TOVE JANSSON
- 7.SMAKOŁYK DLA REKSIA
- 8.PRZEDOSTATNIA LITERA IMIENIA PRZYJACIELA PSZCZÓŁKI MAI
- 9.KOLOR OCZU COLARGOLA
- 10.NA NIM WYŚWIETLA SIĘ FILM W KINIE
- 11.IMIĘ SZPAKA,KTÓRY DZIWI SIĘ ŚWIATU
- 12.DO ROBIENIA ZDJĘĆ
- 13.KOLEŻANKA BOLKA I LOLKA
- 14.ZACZAROWANY PRZEDMIOT DO RYSOWANIA
- 15.W PLASTUSIOWYM PIÓRNIKU
- 16.JEST NIĄ FLORKA
- 17.IMIĘ PANA KLEKSA
- 18.KOCI TOWARZYSZ BONIFACEGO
- 19.PRZEDOSTATNIA LITERA IMIENIA PSA, CO MIAŁ DWIE ŁATKI I OGON KRÓTKI
- 20.OSTATNIA LITERA IMIENIA BAJKOWEGO ŁOWCY ZWIERZĄT

1... 2... 3... 4... 5... 6... 7... 8... 9... 10...

11... 12... 13... 14... 15... 16... 17... 18... 19... 20...



**Muzeum
Kinematografii
w Łodzi**

PUZZLE

WYDRUKUJ, WYTNIJ I UŁÓŻ.

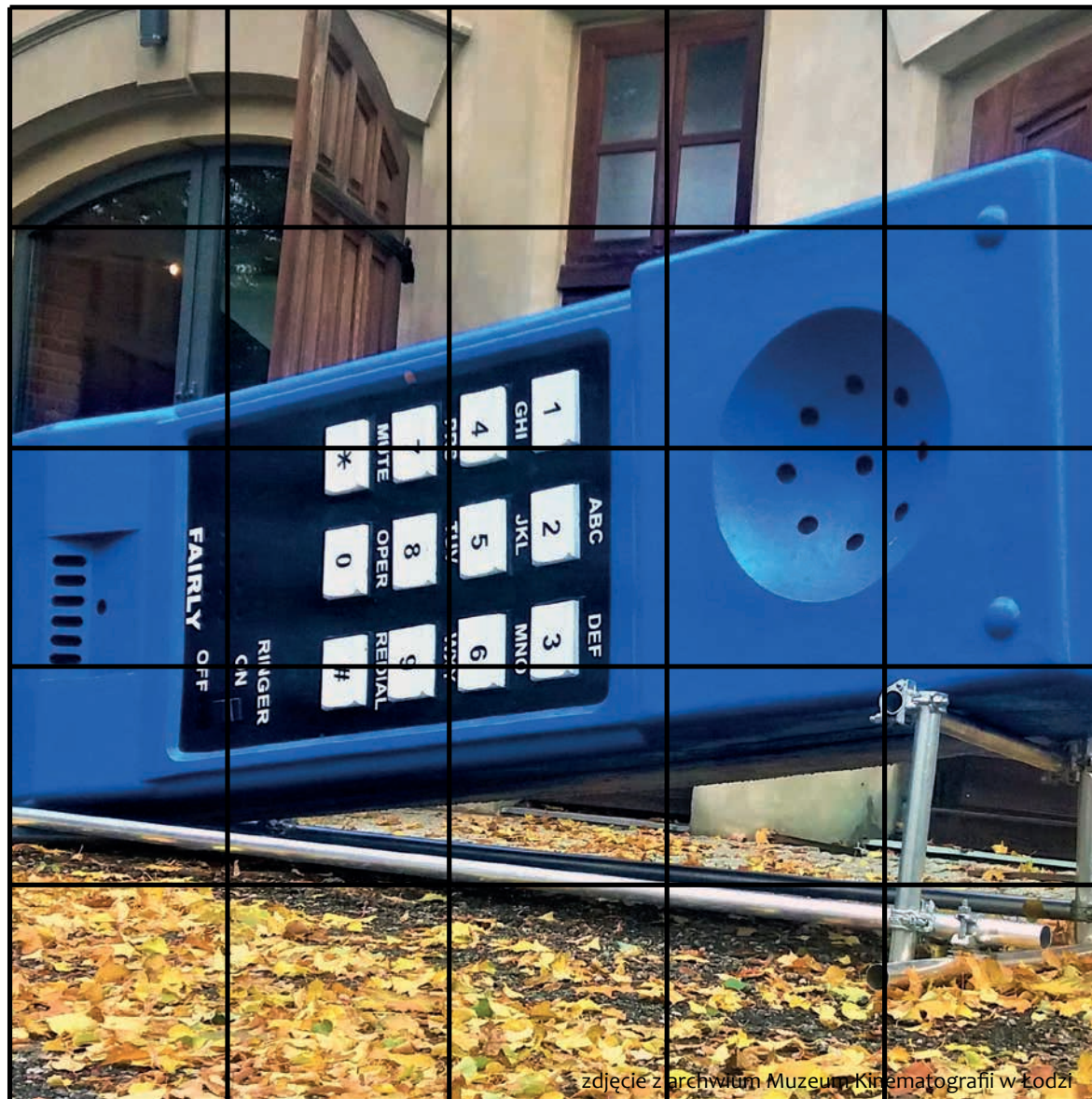

Muzeum
Kinematografii
w Łodzi

zdjęcie z archiwum Muzeum Kinematografii w Łodzi

WYKREŚLANKA

**ZNAJDŹ I ZAZNACZ BOHATERÓW SERIALU ANIMOWANEGO
„PRZYGODY MISIA USZATKA”**

M	I	Ś	U	S	Z	A	T	E	K
P	A	Z	A	J	Ą	C	Z	E	K
Ł	K	R	U	C	Z	E	K	A	C
P	E	S	R	O	C	Z	K	A	Ł
P	R	O	S	I	A	C	Z	E	K
E	N	O	S	I	O	Ł	E	K	B
A	K	R	Ó	L	I	C	Z	K	I
C	H	R	U	M	C	H	R	U	M
J	W	I	E	W	I	Ó	R	K	I
K	O	Z	I	O	Ł	E	K	E	K

POZOSTAŁE LITERY UTWORZĄ HASŁO:

TYTUŁ WYSTAWY Z POSTACIAMI Z BAJEK W MUZEUM KINEMATOGRAFII W ŁODZI



**Muzeum
Kinematografii
w Łodzi**



zdjęcie z archwium Muzeum Kinematografii w Łodzi

DORYSUJ ZWIERZĘTA, KTÓRE JESIENIĄ PRZYJDĄ NA MUZEALNY DZIEDZINIEC.

CZY WIESZ, JAKIE ODGŁOSY WYDAJĄ?



Muzeum
Kinematografii
w Łodzi

FENAKISTISKOP

TO ZABAWKA OPTYCZNA Z XIX W.
SŁUŻY DO OBSERWOWANIA ZŁUDZENIA RUCHU.

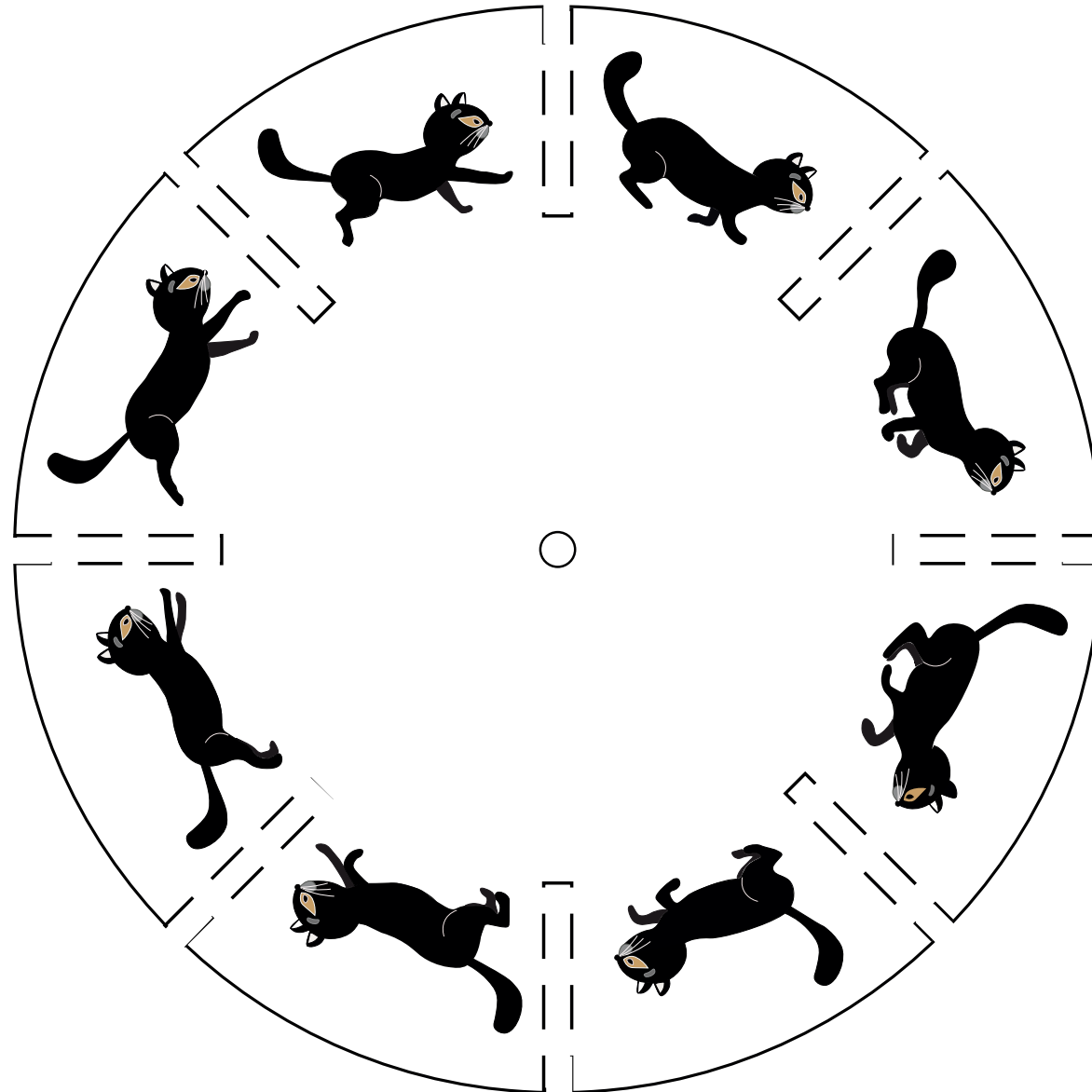

Muzeum
Kinematografii
w Łodzi

FENAKISTISKOP

CO JEST POTRZEBNE, ŻEBY ZROBIĆ FENAKISTISKOP?

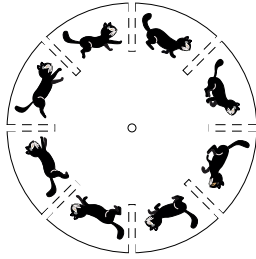

1. WYDRUKOWANA TARCZA



2. NOŻYCZKI



3. PATYCZEK



4. PINEZKA

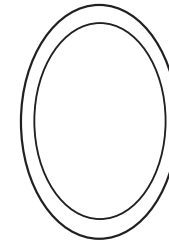

5. LUSTRO

WERSJA ŁATWIEJSZA: PINEZKĘ I PATYCZEK MOŻNA ZASTĄPIĆ OŁÓWKIEM/DŁUGOPISEM

JAK GO WYKONAĆ?

1. WYTNIJ WYDRUKOWANĄ TARCZĘ.
2. STWÓRZ W NIEJ SZCZELINY - WYTNIJ PASKI ZAZNACZONE PRZERYWANĄ LINIĄ.
3. WŁÓŻ PINEZKĘ W ŚRODEK MAŁEGO KÓŁECZKA POŚRODKU TARCZY.
4. Z DRUGIEJ STRONY PRZYMOCUJ PATYCZEK (MA PRZYLEGAĆ PŁASKO DO KOŁA).
*JEŚLI UŻYWASZ DŁUGOPISU LUB OŁÓWKA:
WŁÓŻ GO W ŚRODEK MAŁEGO KÓŁECZKA POŚRODKU TARCZY.

JAK TO DZIAŁA?

1. STAŃ PRZED LUSTREM, TRZYMAJĄC FENAKISTISKOP ZA PATYCZEK LUB DŁUGOPIS/OŁÓWEK.
*RYSUNKI MUSZĄ ODBIJAĆ SIĘ W TAFLI LUSTRA
2. KRĘĆ SZYBKO TARCZĄ I PATRZ PRZEZ WYCIĘTE SZCZELINY.
3. OBSERWUJ ZŁUDZENIE OPTYCZNE - BIEG KOTA BONIFACEGO.



Muzeum
Kinematografii
w Łodzi

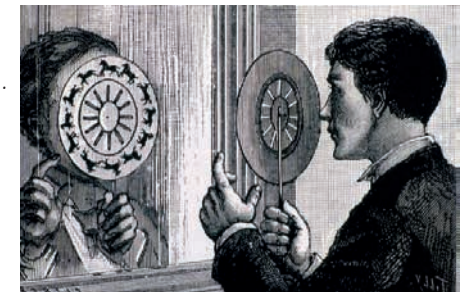

FENAKISTISKOP

STWÓRZ WŁASNY! NARYSUJ NA TARCZY 8 ETAPÓW RUCHU WEDŁUG TWOJEGO POMYSŁU
(NP. ROZWIJAJĄCY SIĘ KWIAT LUB KRÓLIK POWOLI WYNURZAJĄCY SIĘ Z CYLINDRA)

NASTĘPNIE POSTĘPUJ ZGODNIE Z INSTRUKCJĄ Z POPRZEDNIEJ STRONY

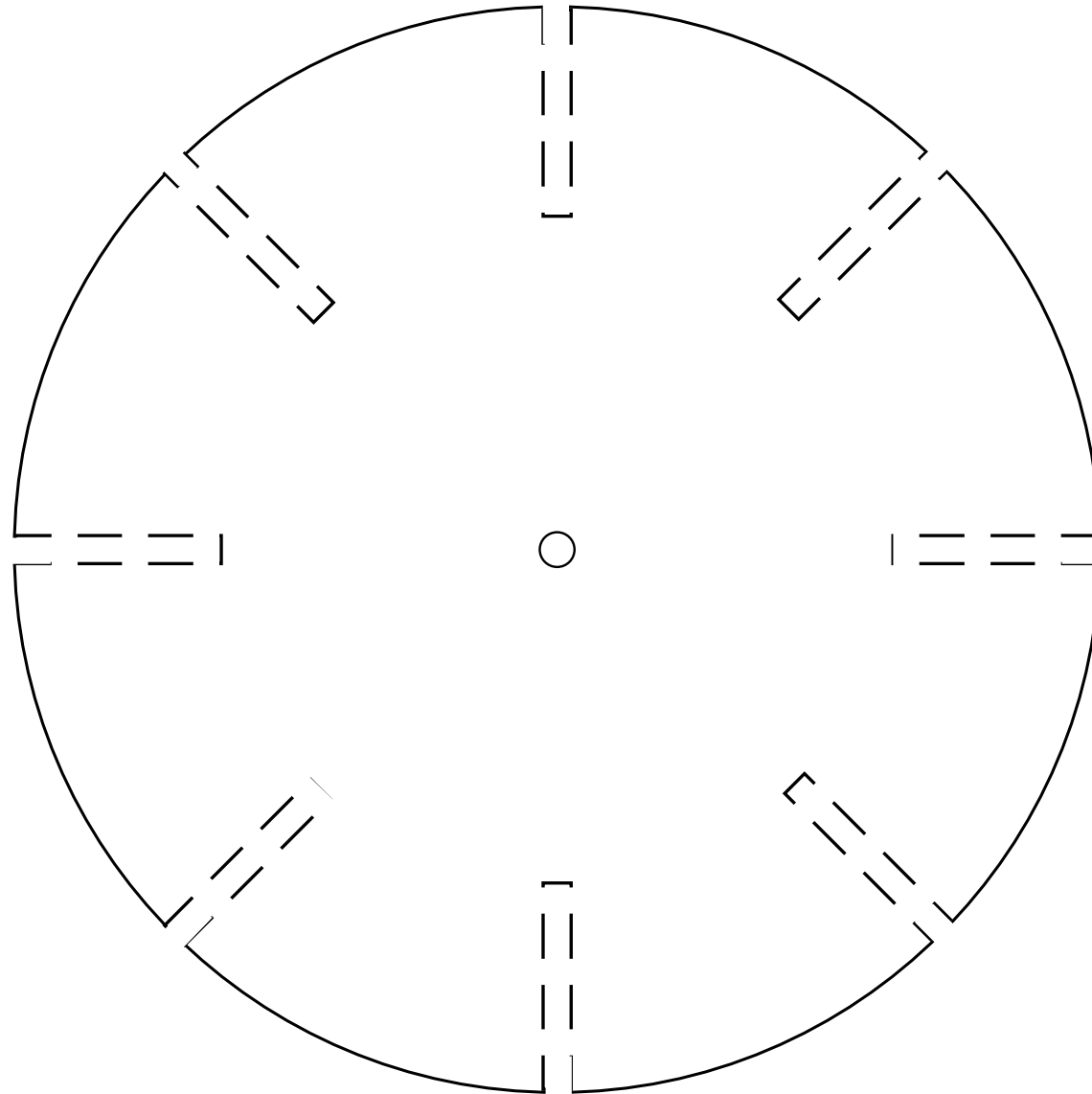

Muzeum
Kinematografii
w Łodzi

ZNAJDŹ 10 RÓŻNIC

DORYSUJ BRAKUJĄCE ELEMENTY NA ZDJĘCIU Z PRAWEJ STRONY.



Muzeum
Kinematografii
w Łodzi

ZAGADKI

CZY WIESZ, O KIM MOWA?

DETEKTYW Z NIEGO WNIKLIWY,
SKROMNY, LECZ DOCIEKLIWY.
W PRZEBRANIU CHODZI WYSTRZAŁOWYM,
SAM W KOLORZE JEST RÓŻOWYM.

MUMINKA KOLEGA ULUBIONY,
CO NOSI KAPELUSZ ZIELONY.
UWIELBIA TEŻ WĘDRÓWKI PIESZE,
HARMONIJKĘ BIORĄC W KIESZEŃ.

STWÓR TO WIELKI, CO STRACH BUDZI,
POŻERA NIE TYLKO OWCE, ALE I LUDZI!
U STÓP GRODU KRAKA STOI,
ZIONIE OGNIEM, GDY SIĘ BOI.

W WIEJSKIEJ CHACIE DWA MIESZKAŁY KOTY,
W GŁOWIE IM TYLKO FIGLE I PSOTY.
WCIAŻ UGANIAJĄC SIĘ ZA MYSZAMI,
CZĘSTO CHODZIŁY SWOIMI DROGAMI.
Z DWÓCH MISECZEK MLEKO PIJAŁY,
JEDEN BYŁ CZARNY, A DRUGI BIAŁY.



ZAGADKI

CZY WIESZ, O KIM MOWA?

SPRYCIARZ Z NIEGO NIE BYLE JAKI,
WCIAŻ POZNAWAĆ CHCE NOWE PTAKI.
W BOCIANIM GNIEZDZIE MIESZKA
TEN ĆWIERKAJĄCY KOLEŻKA.

STARSZA TO PANI Z OKULARAMI NA NOSIE,
KTÓREJ TOWARZYSZĄ: PSINA I PROSIĘ.

CAŁY BIAŁY JEST TEN GOŚĆ,
ZJADŁ JUŻ DZISIAJ TRZECIĄ KOŚĆ.
BRĄZOWE ŁATY MA NA GRZBIECIE
I DUŻO PRZYJACIOŁ NA CAŁYM ŚWIECIE.

BUJA TA DAMA ZWYKLE W OBŁOKACH,
HIP-HIPOWI POMAGA W KŁOPOTACH.
JEST ŁASICZKĄ FIOLETOWĄ,
A NIE WYDRĄ KOLOROWĄ!

MAM DWA RÓŻKI,
CIENKIE NÓŻKI,
CZARNĄ POSTRZĘPIONĄ BRODĘ.
KTO MI POWIE:
CZY NAPRAWDĘ KUJĄ KOZY W PACANOWIE?



PIERWSZE LITERY

CZY UMIESZ NAZWAĆ AMARANTOWĄ LITERĘ PONIŻEJ?

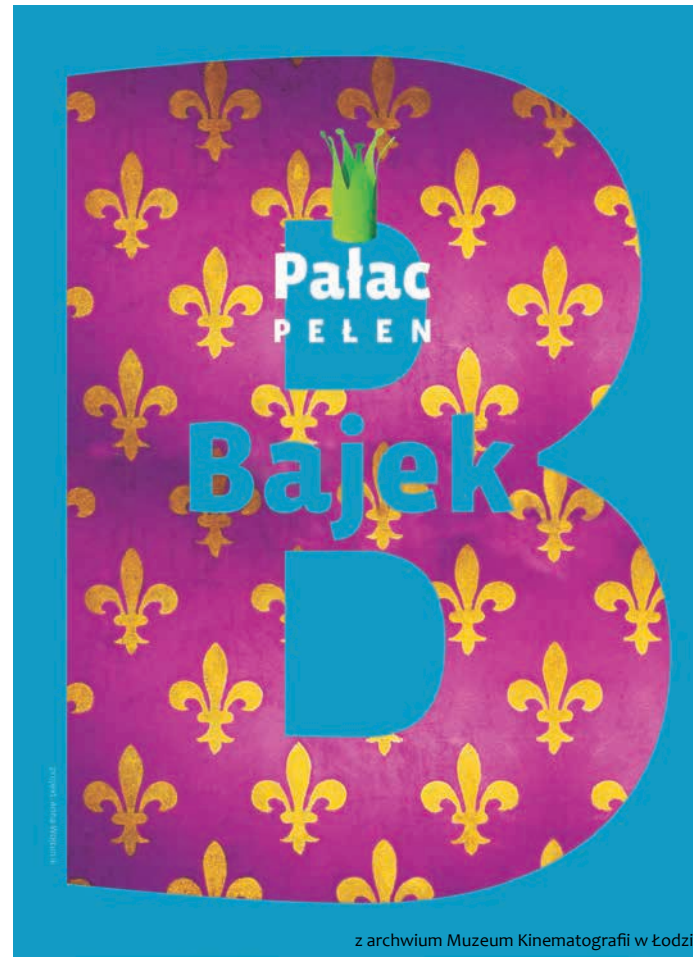

Muzeum
Kinematografii
w Łodzi

NA KOLEJNYCH STRONACH ZNAJDZIESZ KOLOROWANKI.
WYDRUKUJ JE I POKOLORUJ.

A

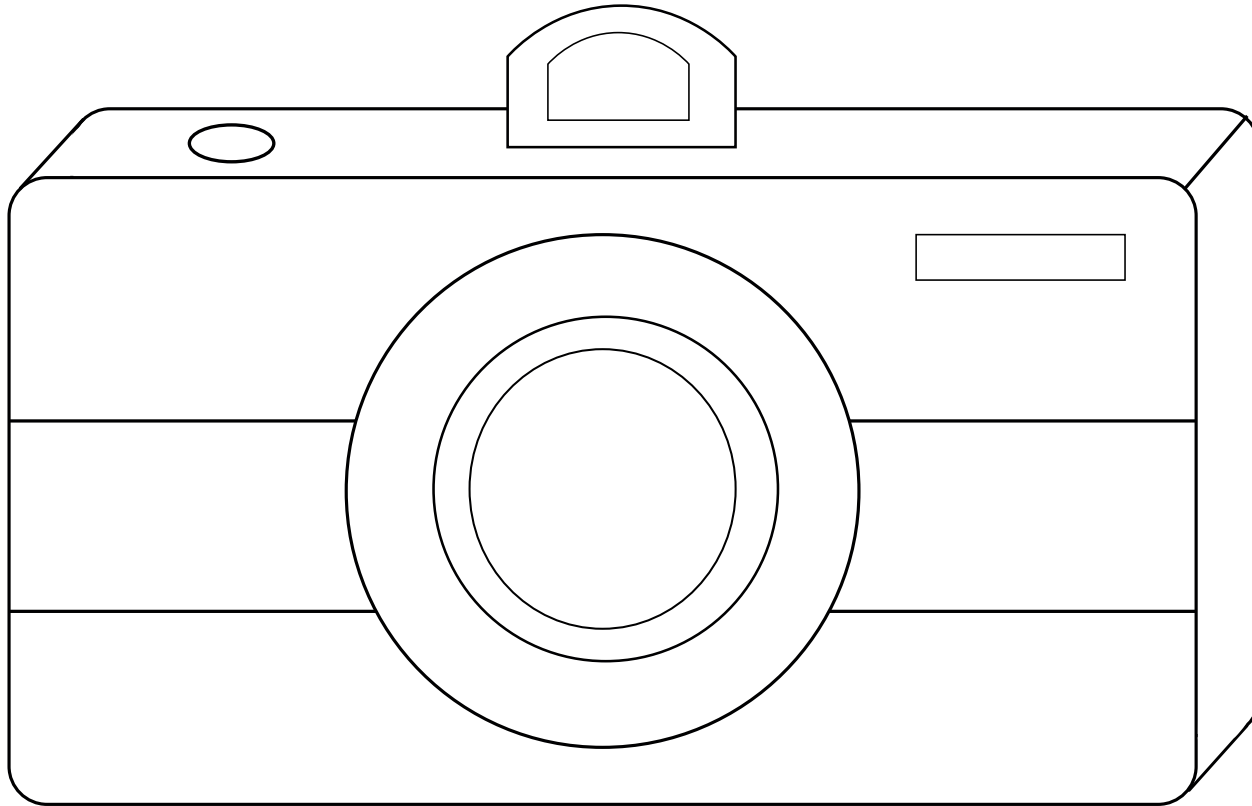

Muzeum
Kinematografii
w Łodzi

APARAT

B

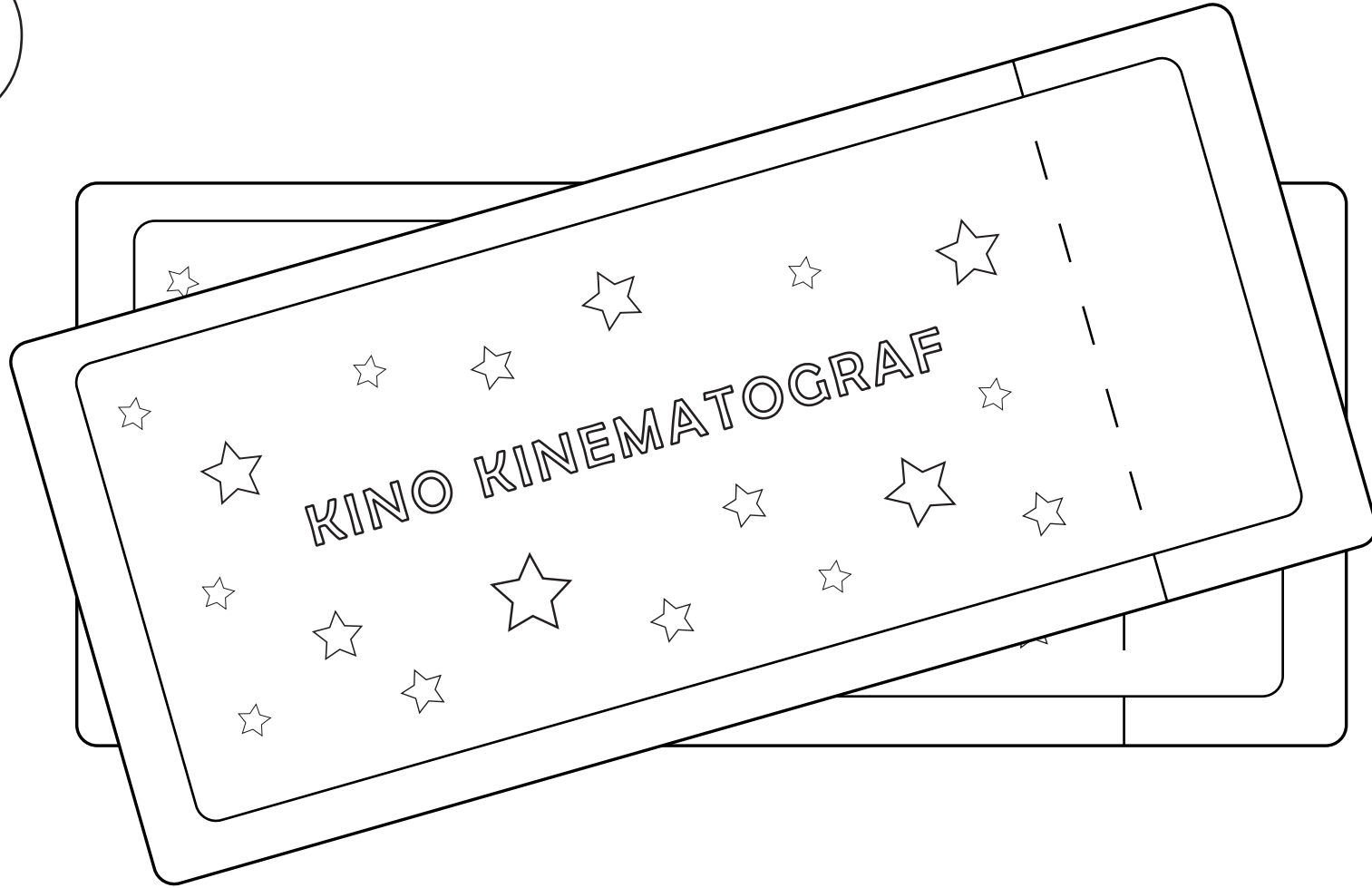

Muzeum
Kinematografii
w Łodzi

BILET

C

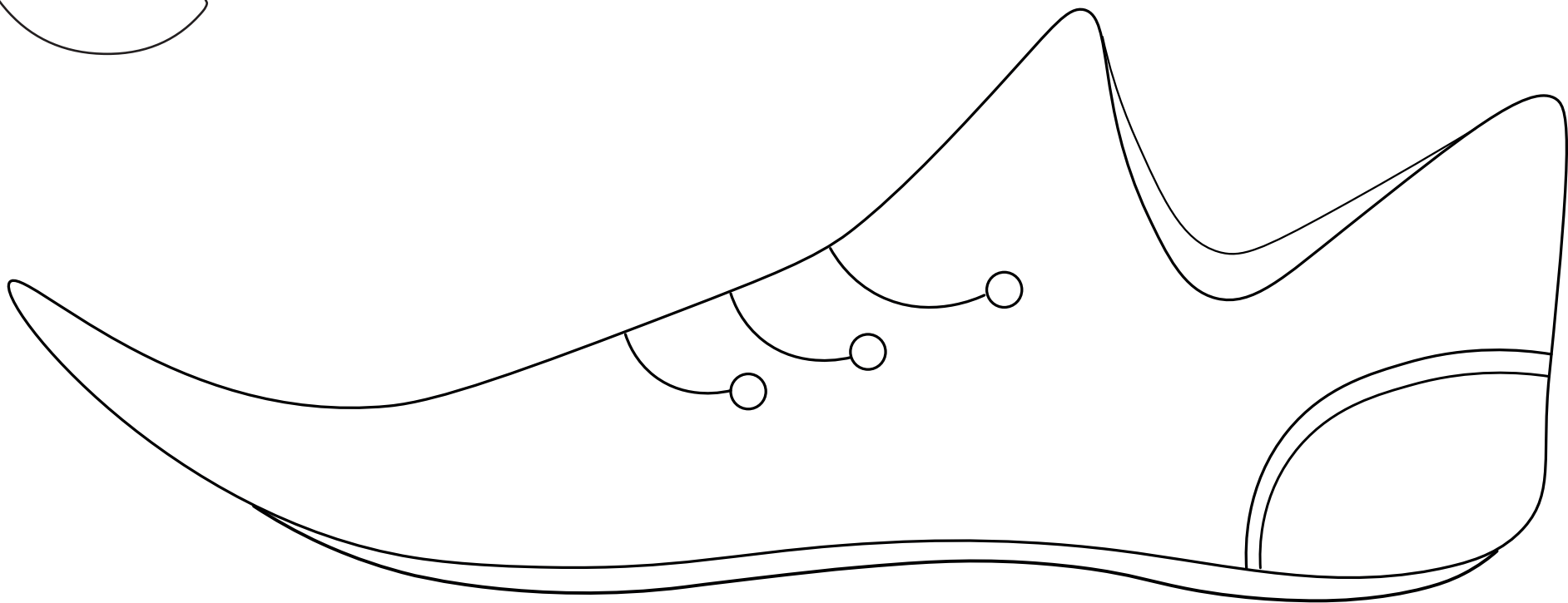

Muzeum
Kinematografii
w Łodzi

CIŻEMKA

jak z „Historii żółtej ciżemki”

D

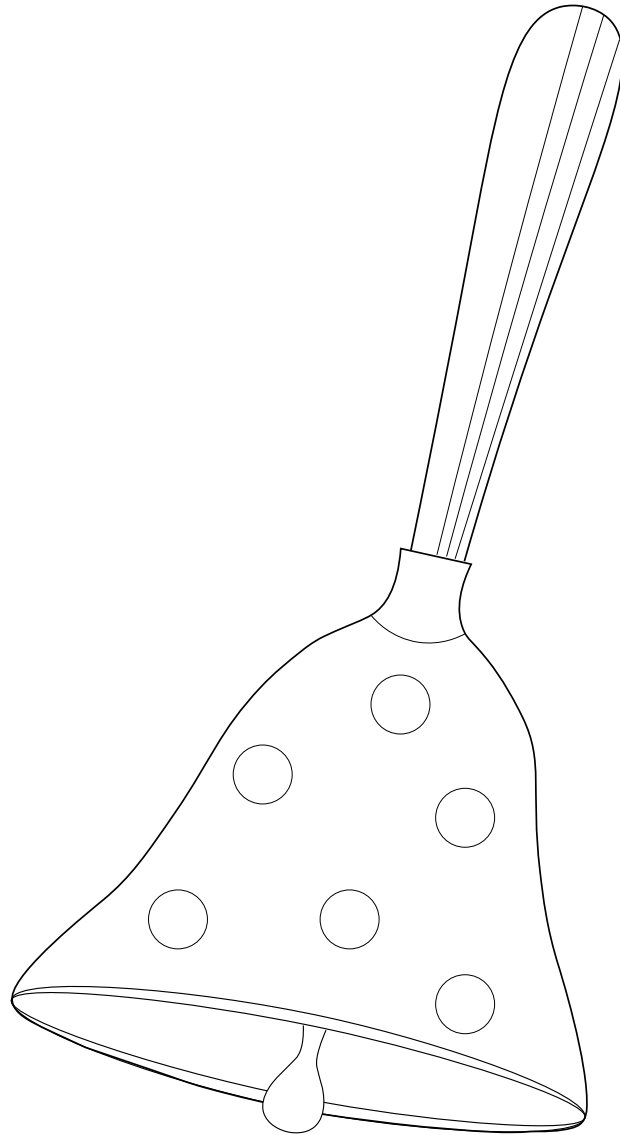

Muzeum
Kinematografii
w Łodzi

DZWONEK
jak Plastusia

E

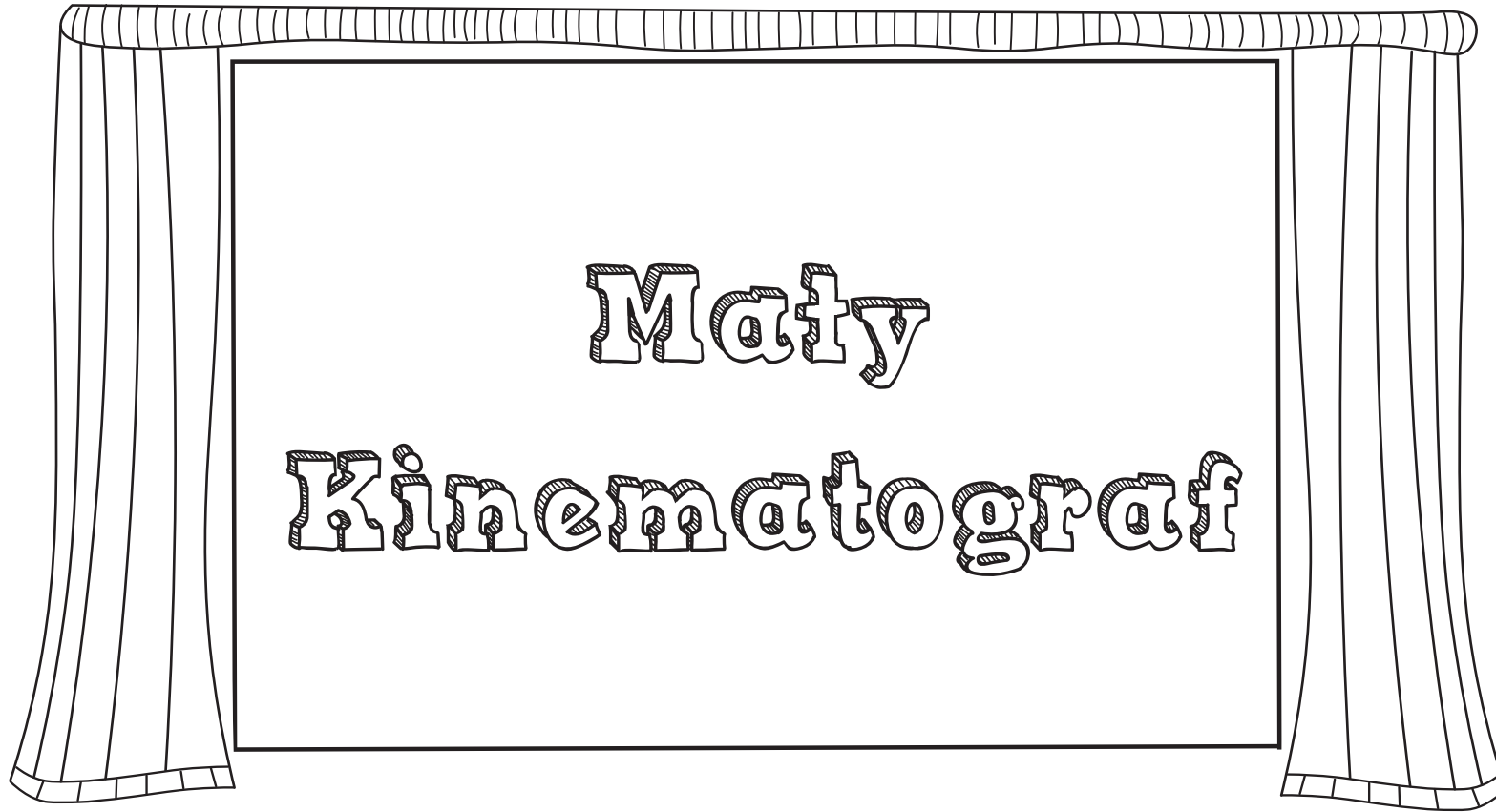

Muzeum
Kinematografii
w Łodzi

EKRAN

F



Muzeum
Kinematografii
w Łodzi

by MOMAKIN

FLORKA

G

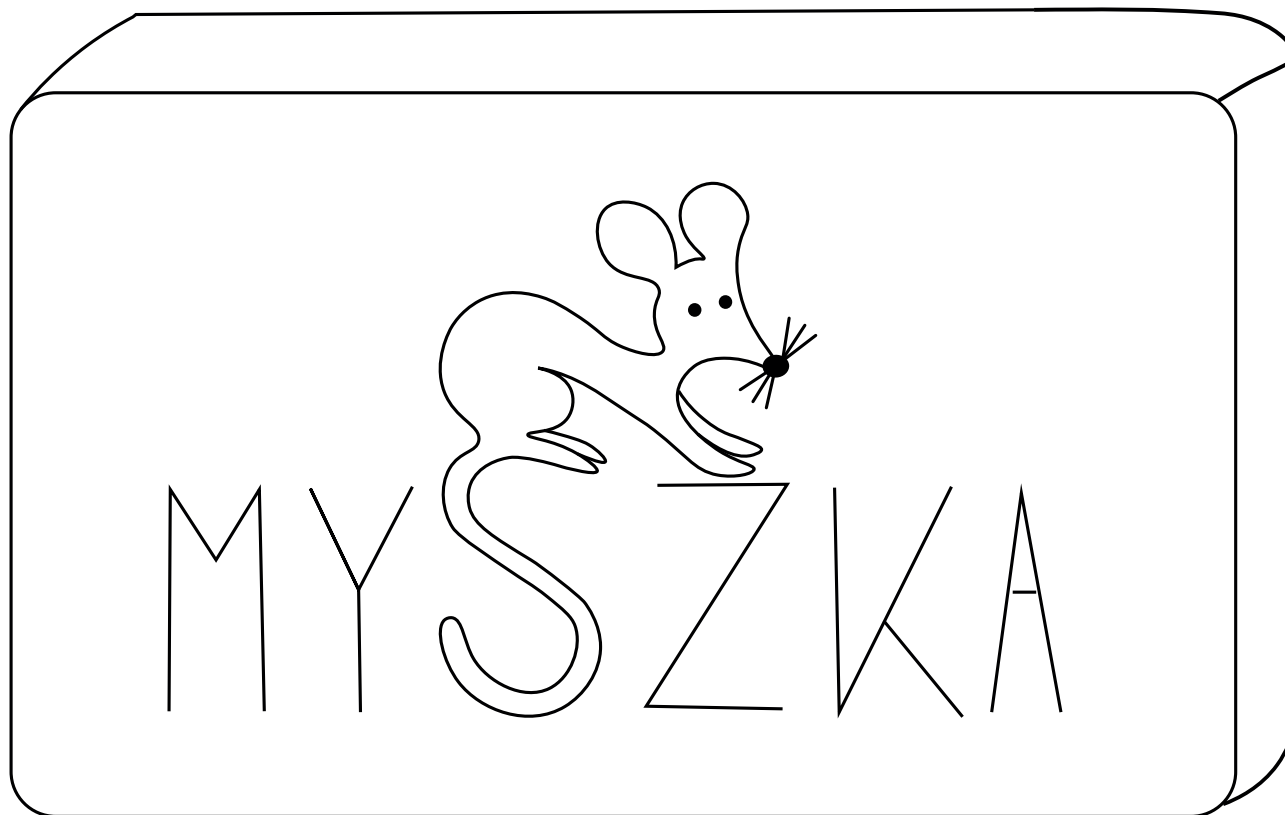

Muzeum
Kinematografii
w Łodzi

GUMKA
jak Plastusia

H

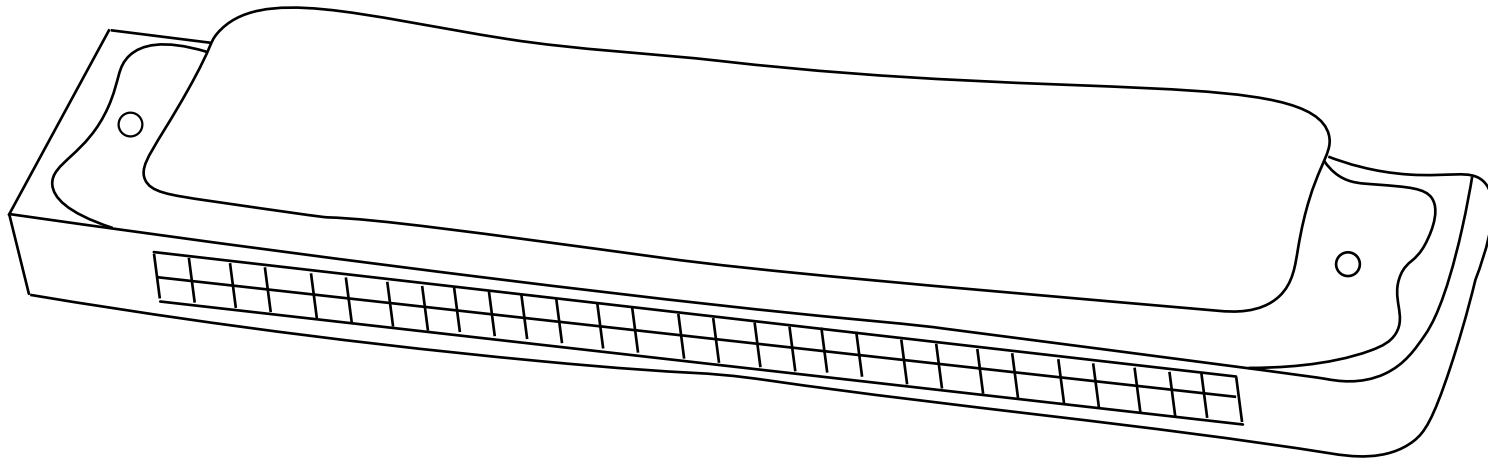

Muzeum
Kinematografii
w Łodzi

HARMONIJKA
jak Włóczykija

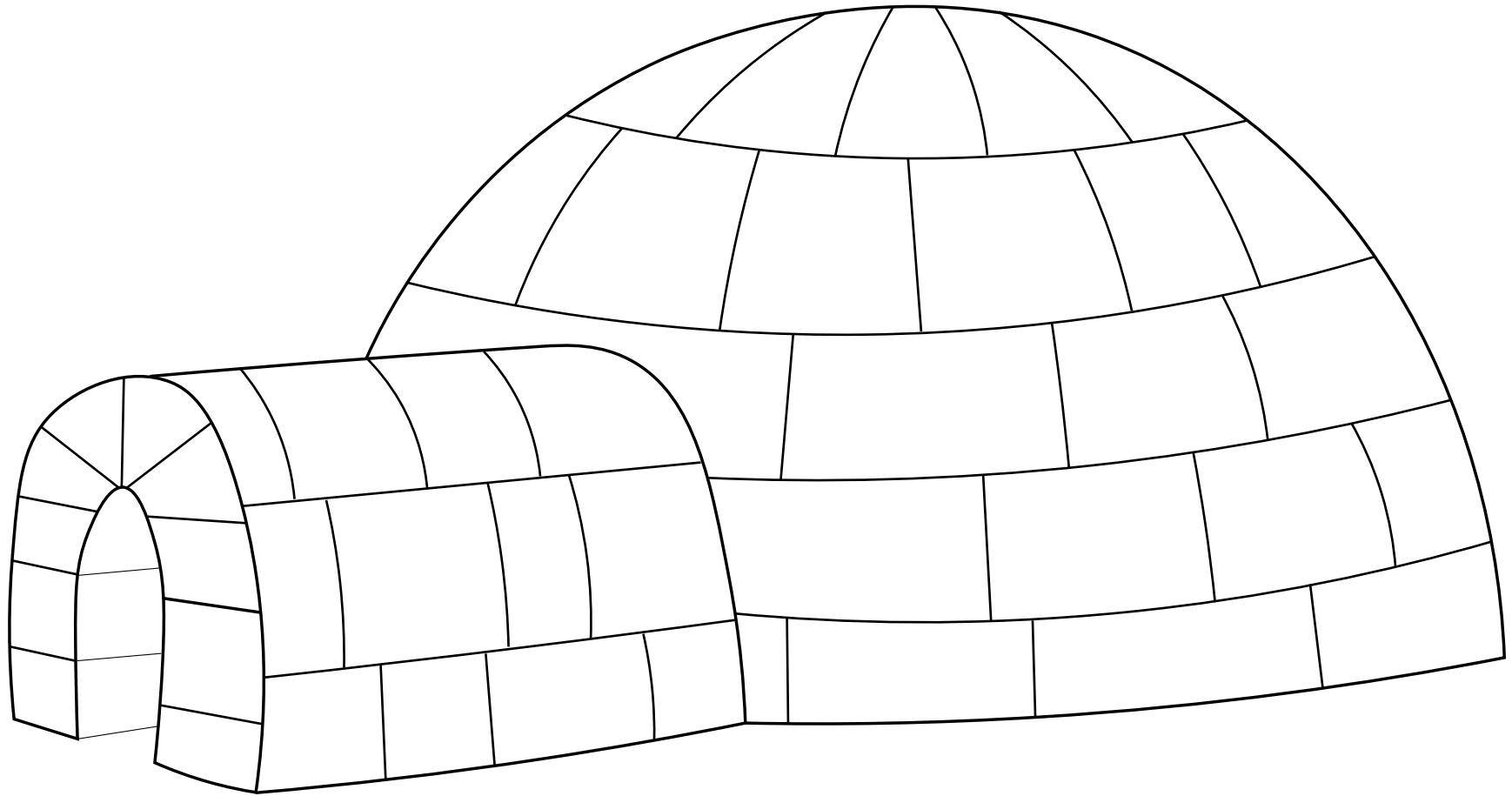
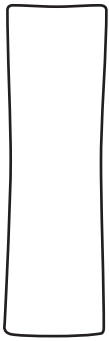

Muzeum
Kinematografii
w Łodzi

IGLOO
jak Pik-Poka

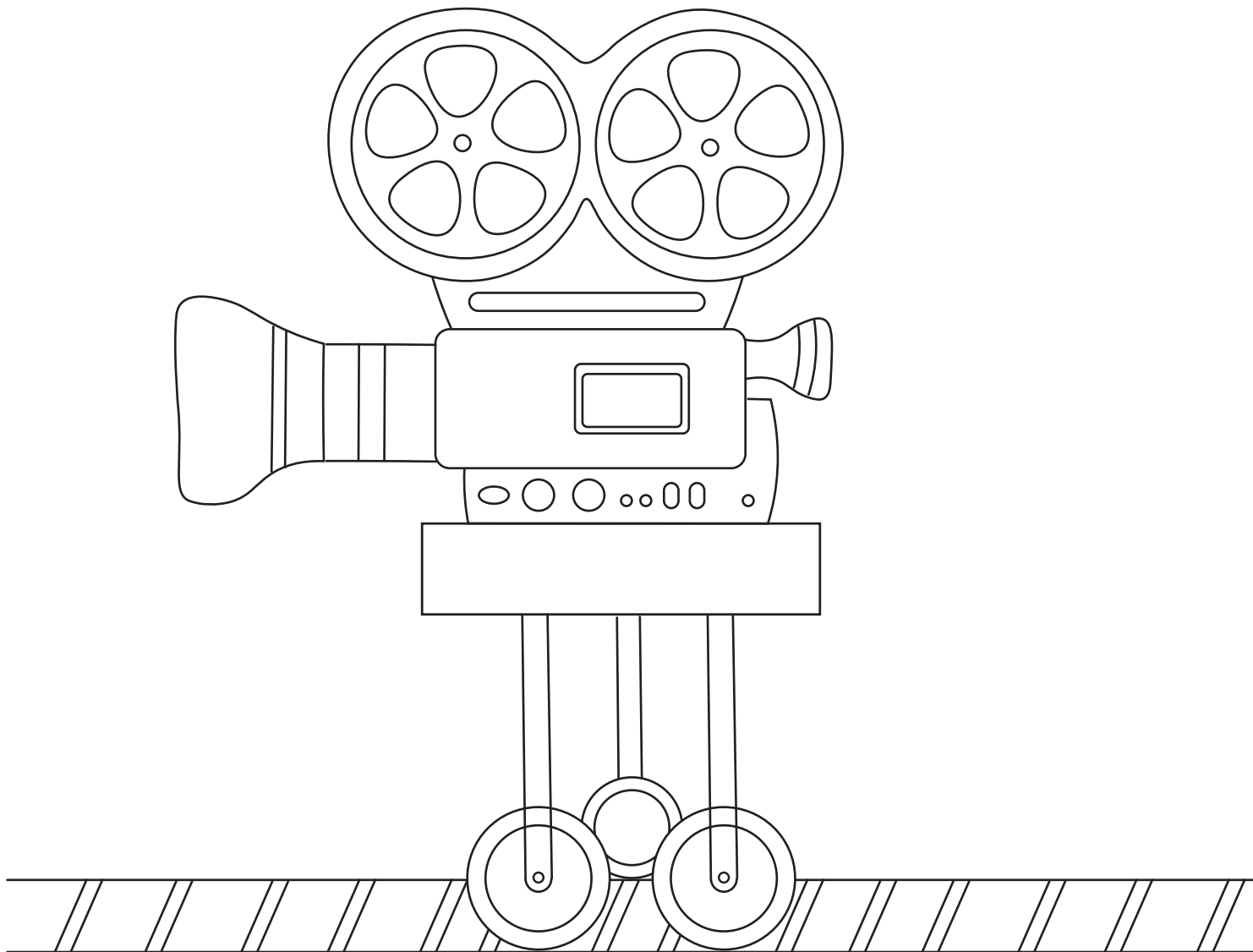

Muzeum
Kinematografii
w Łodzi

JAZDA KAMERY

K

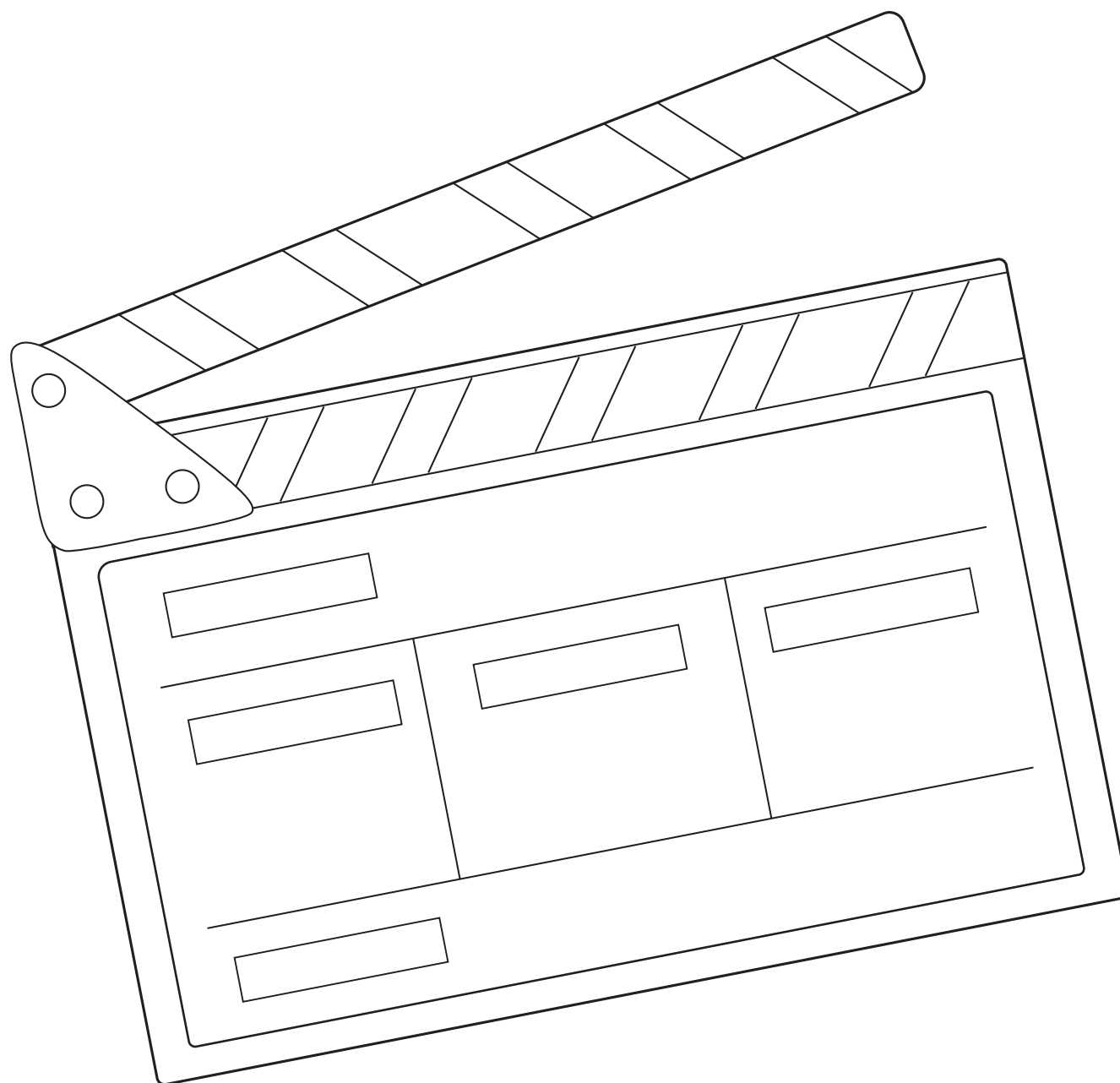

Muzeum
Kinematografii
w Łodzi

KLAPS

L

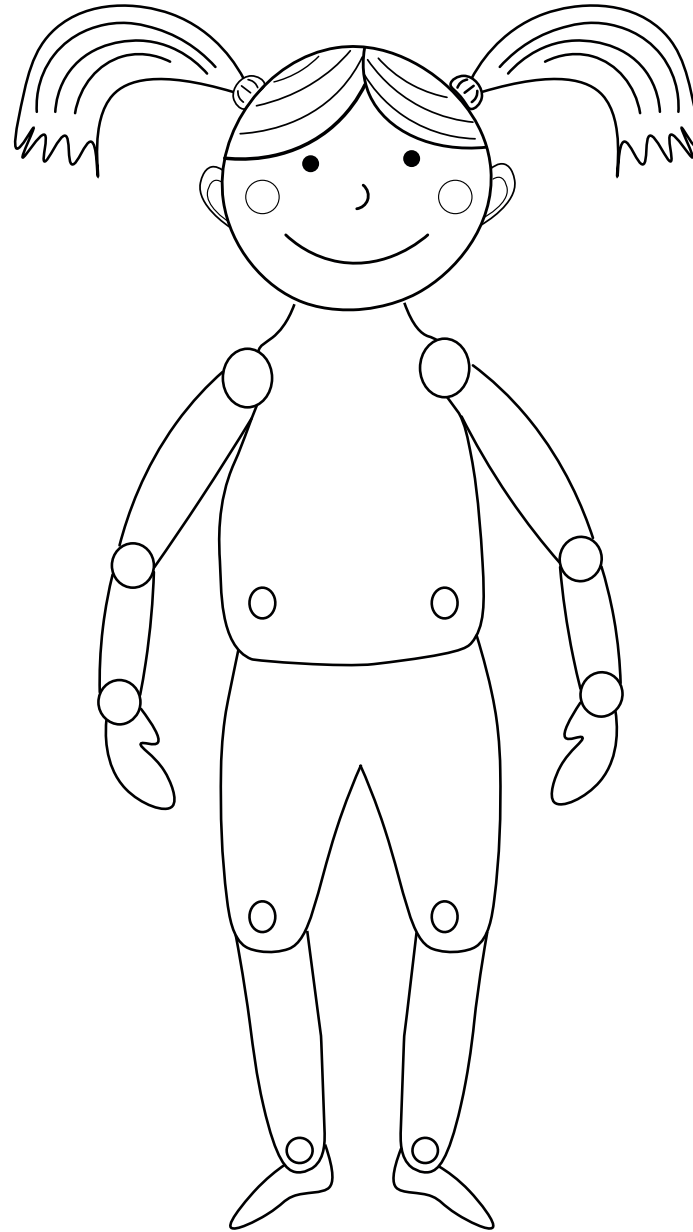

Muzeum
Kinematografii
w Łodzi

LALKA
animacyjna

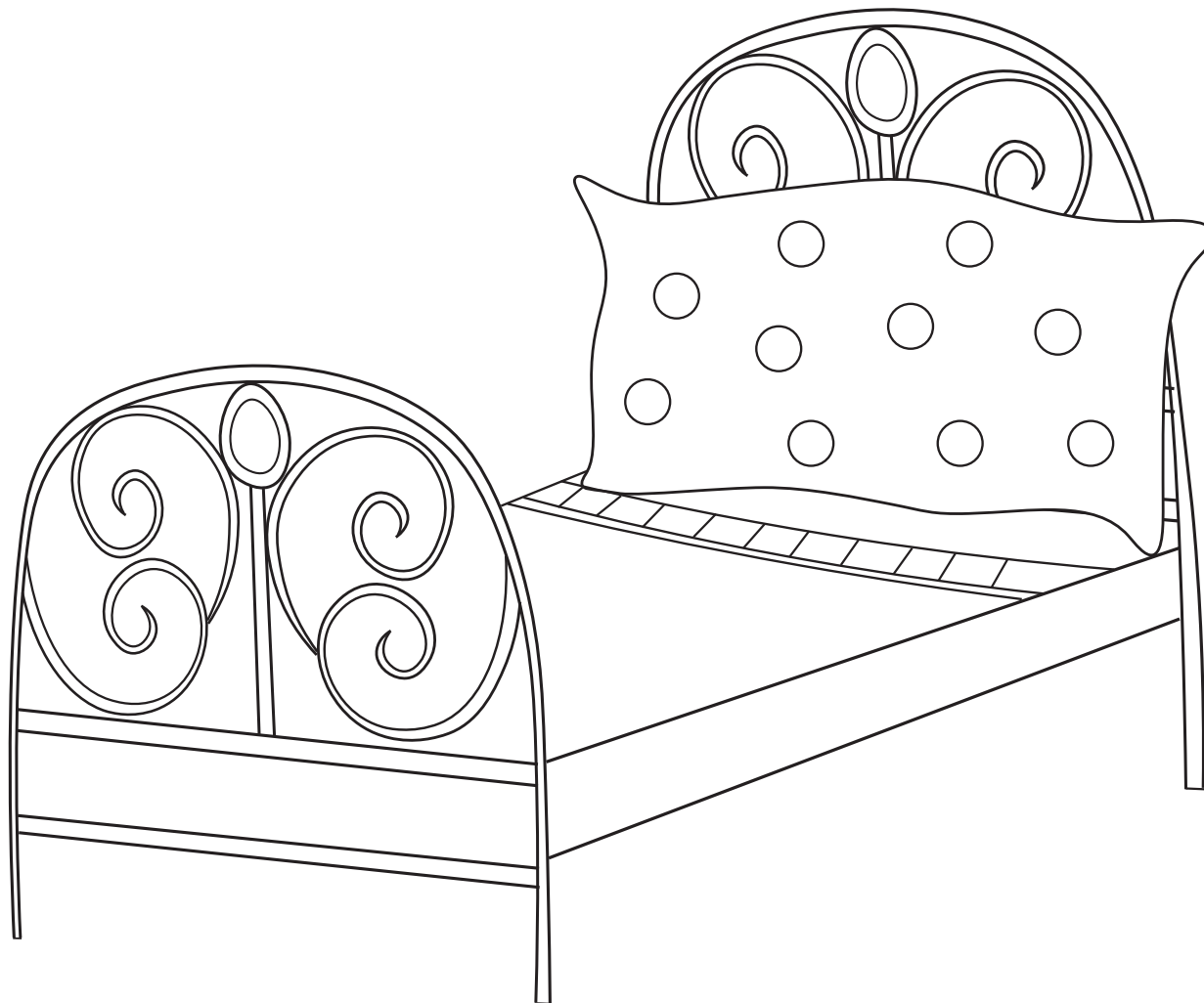
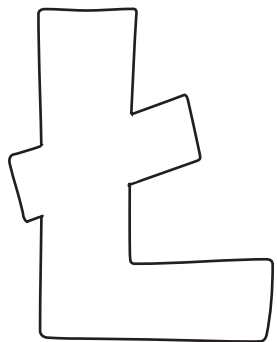

Muzeum
Kinematografii
w Łodzi

ŁÓŻECZKO
jak Uszatka

M

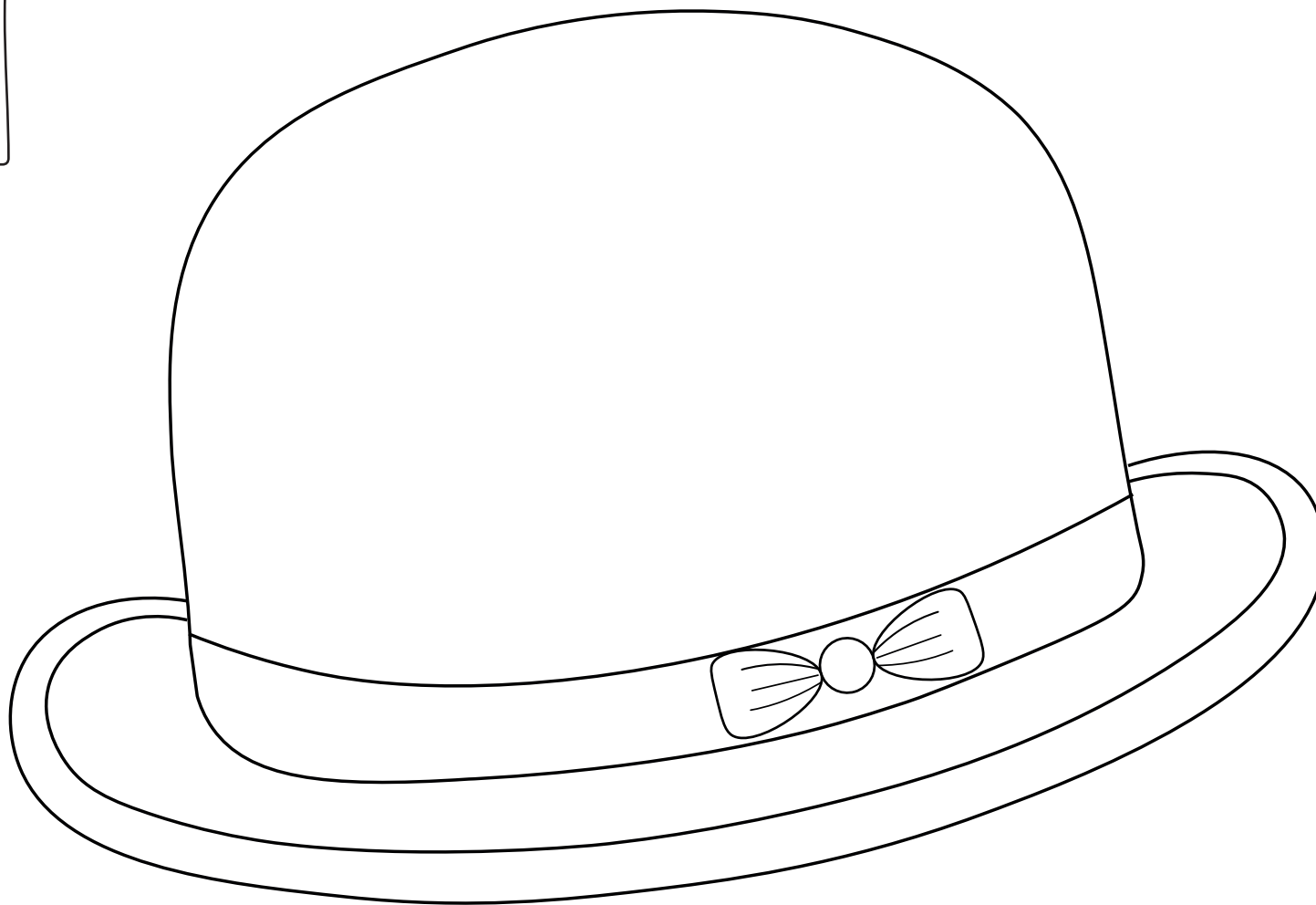

Muzeum
Kinematografii
w Łodzi

MELONIK
jak Ferdynanda Wspaniałego

N

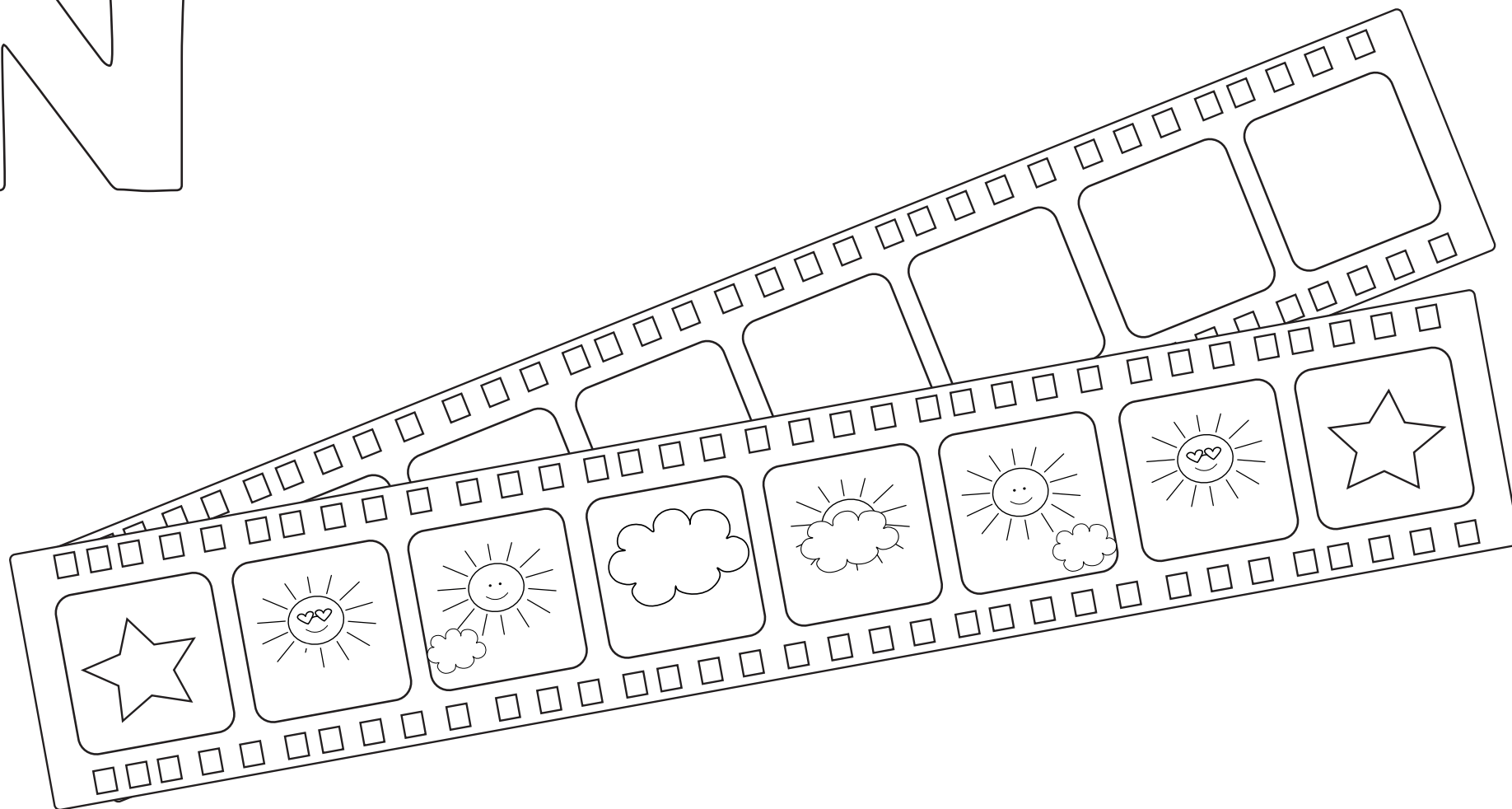

Muzeum
Kinematografii
w Łodzi

NEGATYW

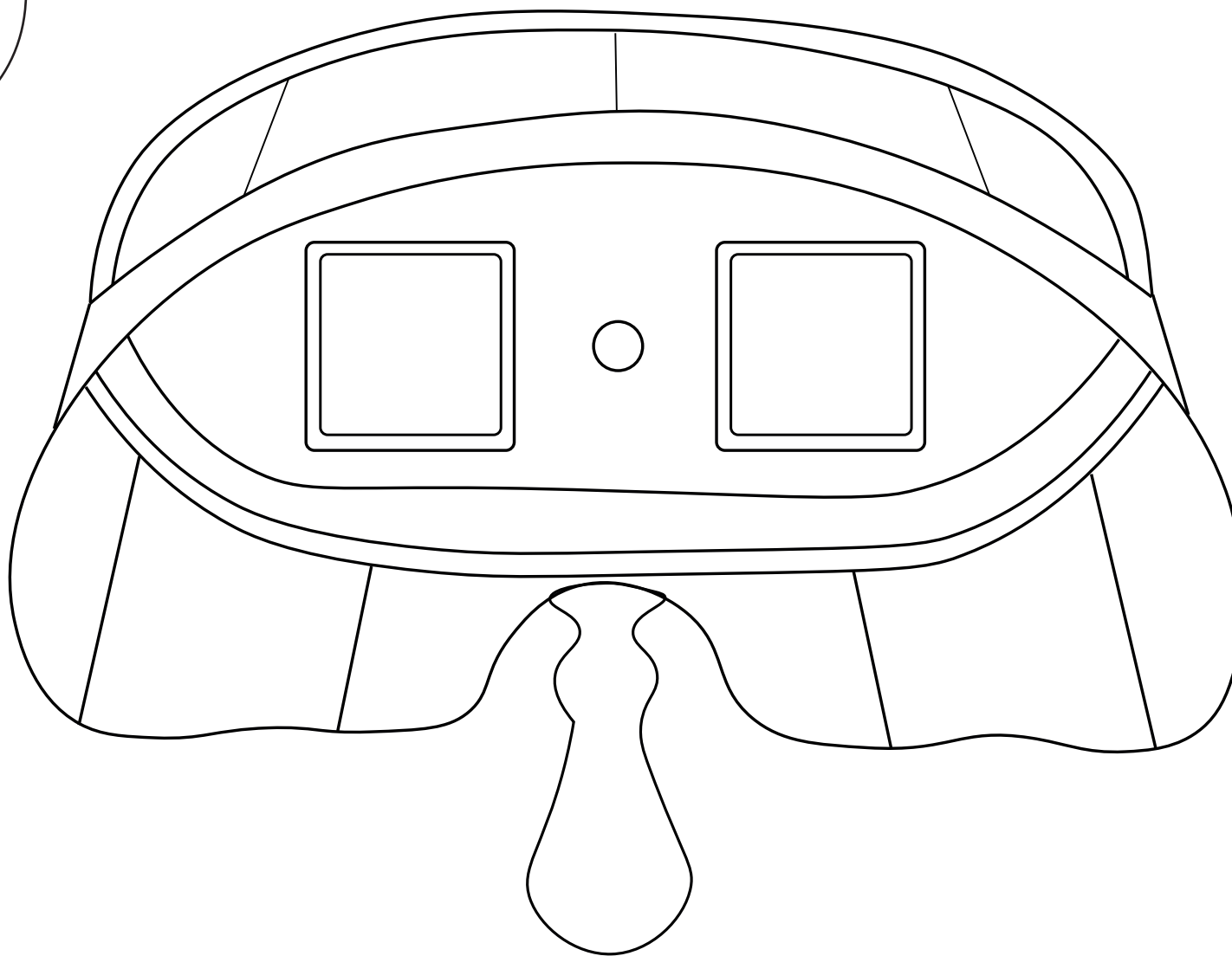
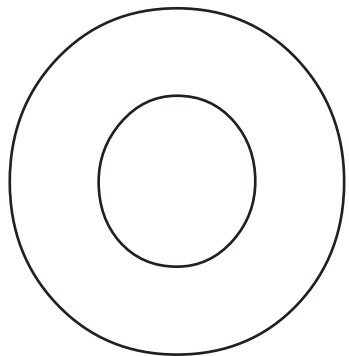

Muzeum
Kinematografii
w Łodzi

OKULAR

P



PAMIĘTNIK
jak Plastusia



Muzeum
Kinematografii
w Łodzi

R

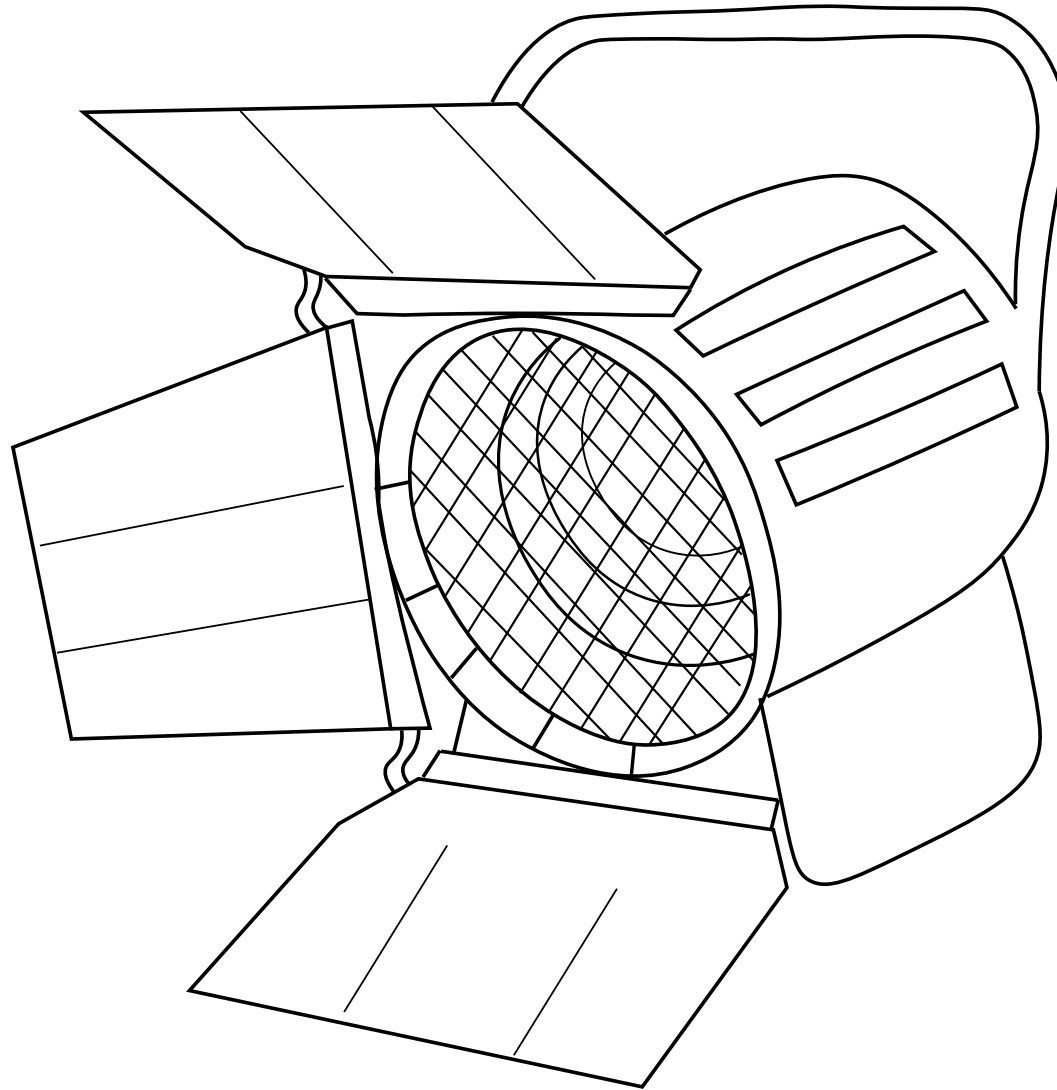

Muzeum
Kinematografii
w Łodzi

REFLEKTOR

S

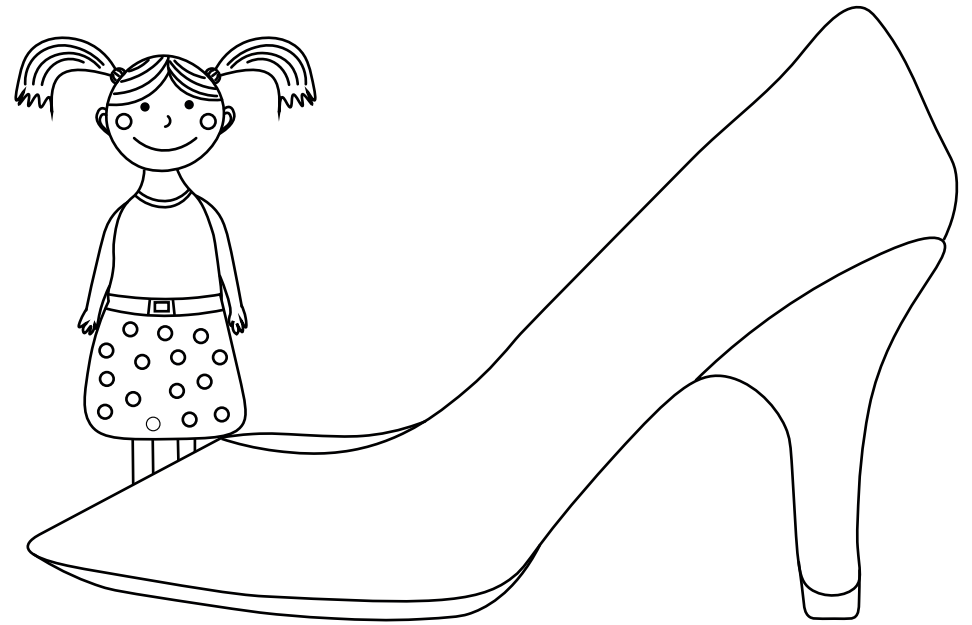
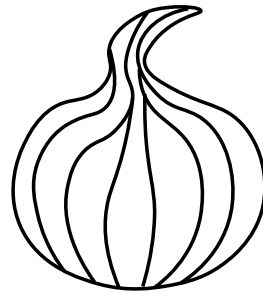

Muzeum
Kinematografii
w Łodzi

SCENOGRAFIA

T

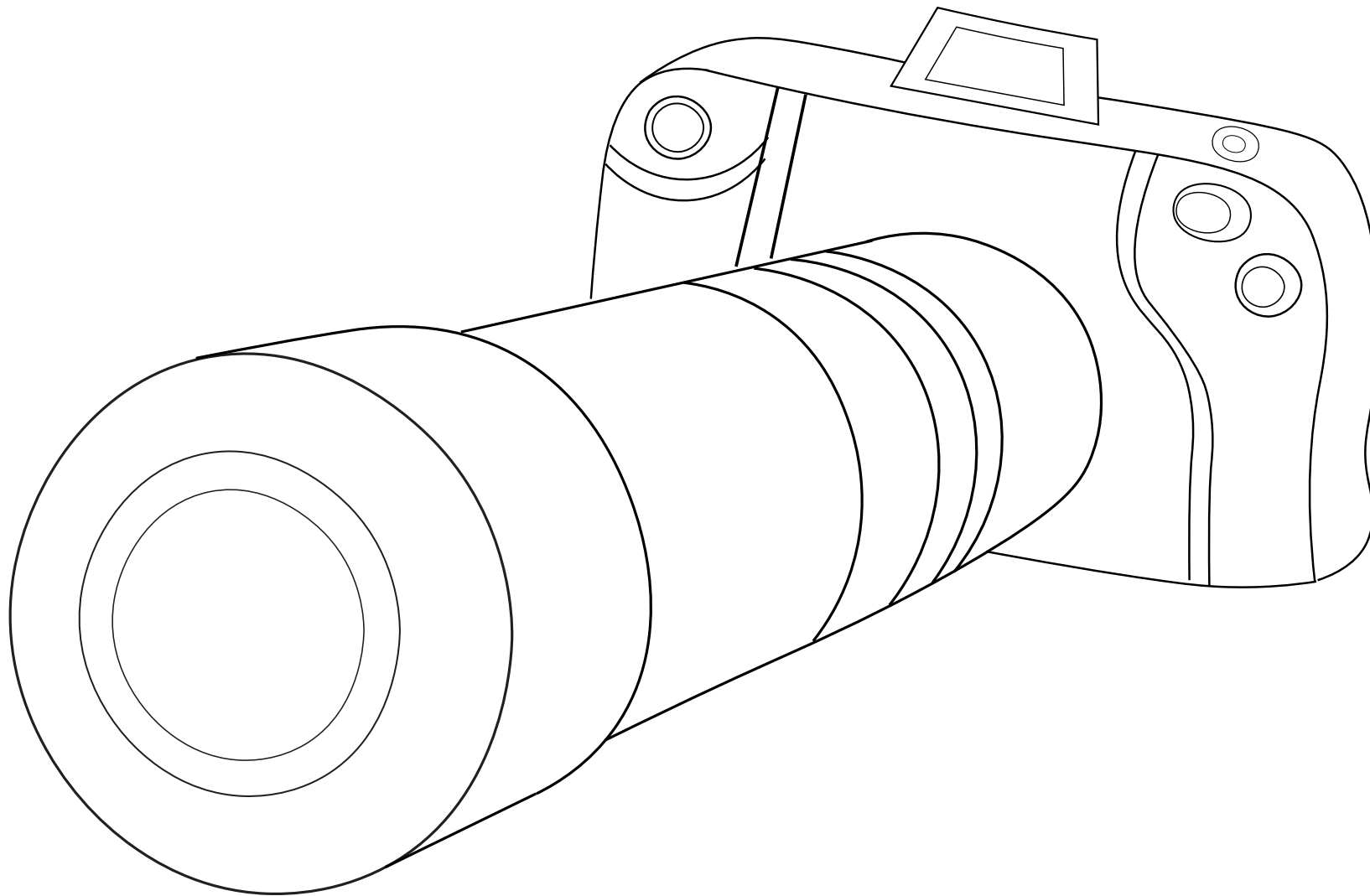

Muzeum
Kinematografii
w Łodzi

TELEOBIEKTYW

U

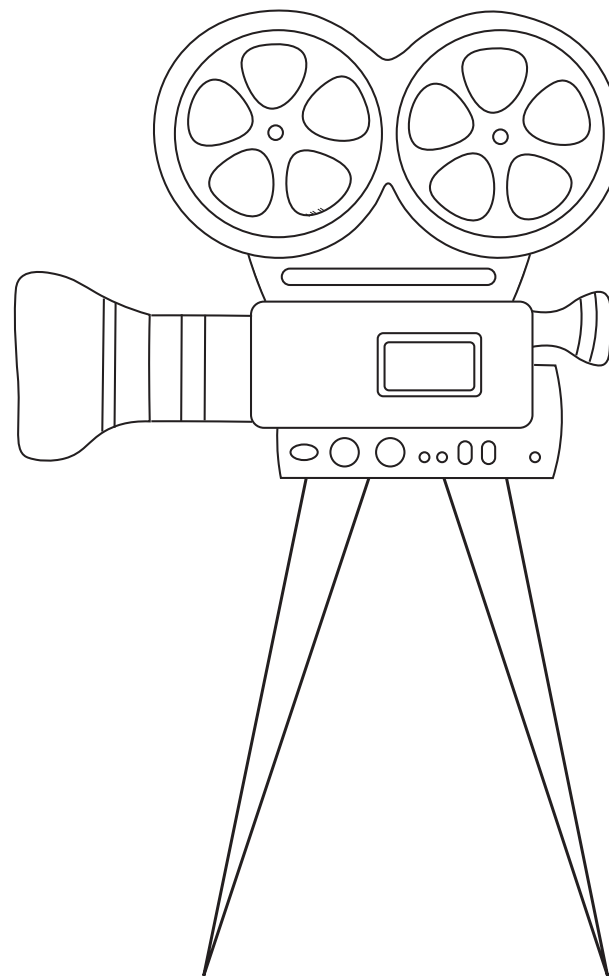
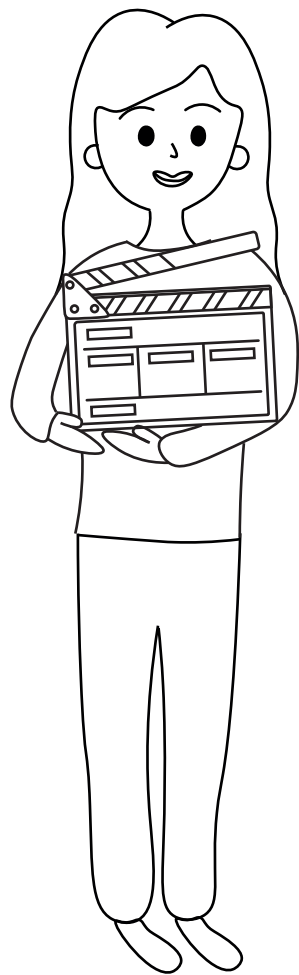

Muzeum
Kinematografii
w Łodzi

UJĘCIE

W W

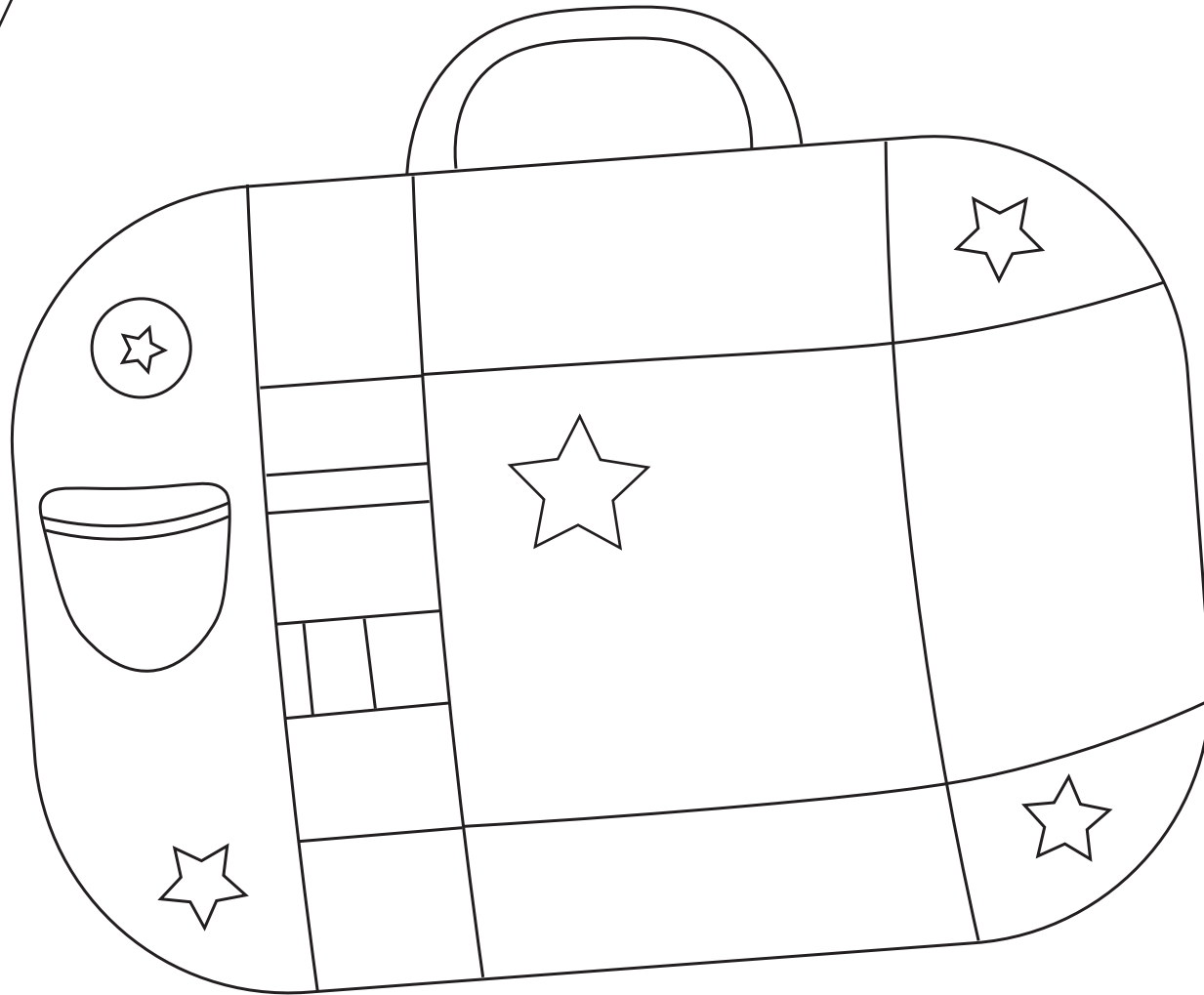

Muzeum
Kinematografii
w Łodzi

WALIZKA
jak Colargola

Z

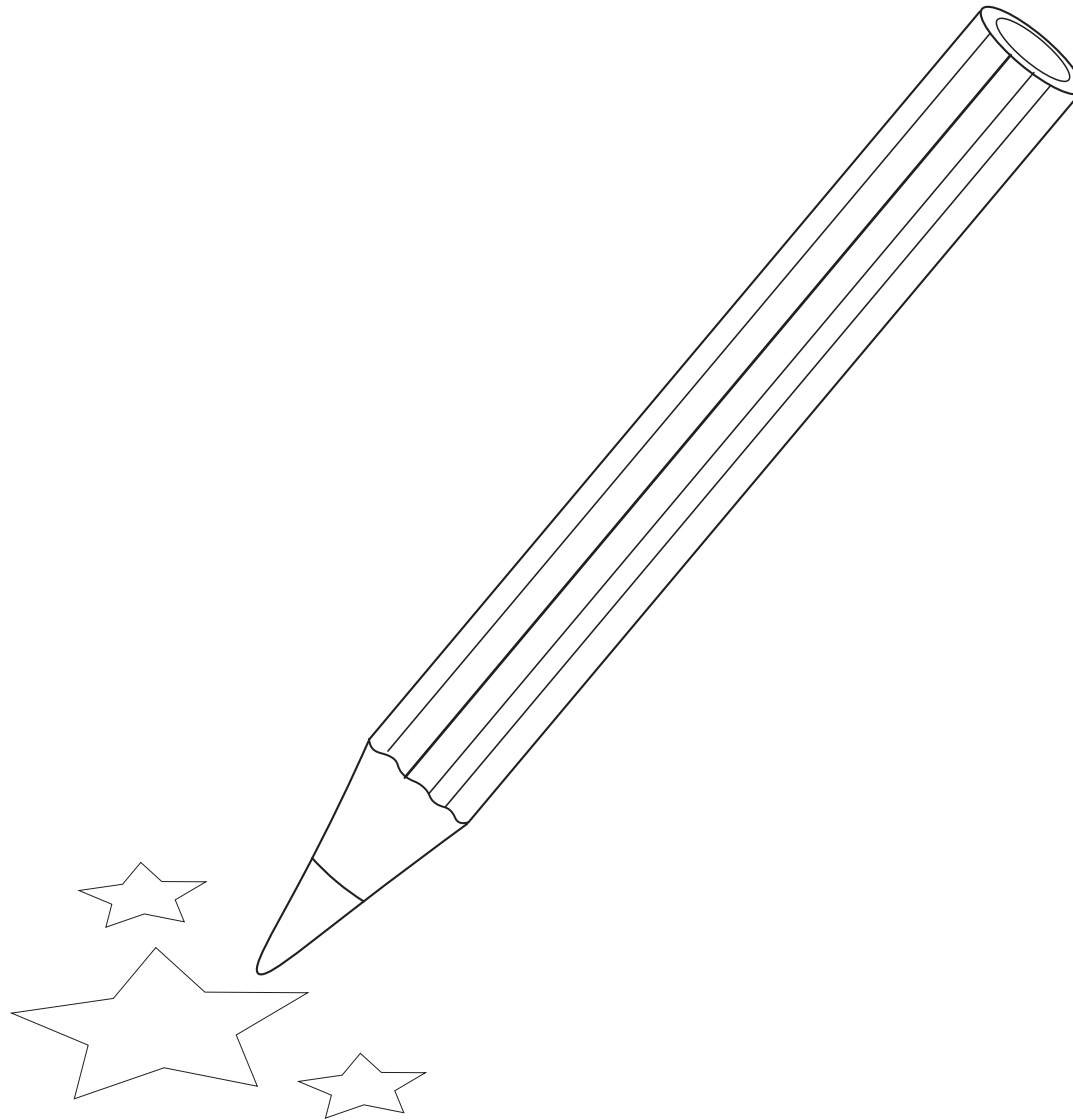

ZACZAROWANY
ołówek



Muzeum
Kinematografii
w Łodzi



zdjęcie z archwium Muzeum Kinematografii w Łodzi

MUZEUM KINEMATOGRAFII W ŁODZI

PLAC ZWYCIĘSTWA 1, 90-312 ŁÓDŹ

TEL. 42 203 24 50

E-MAIL: REZERWACJA@KINOMUZEUM.PL



**Muzeum
Kinematografii
w Łodzi**