

# ZE\_009\_01 Gablota na kostium filmowy

PRZEKROJ A-A  
SKALA 1 : 10

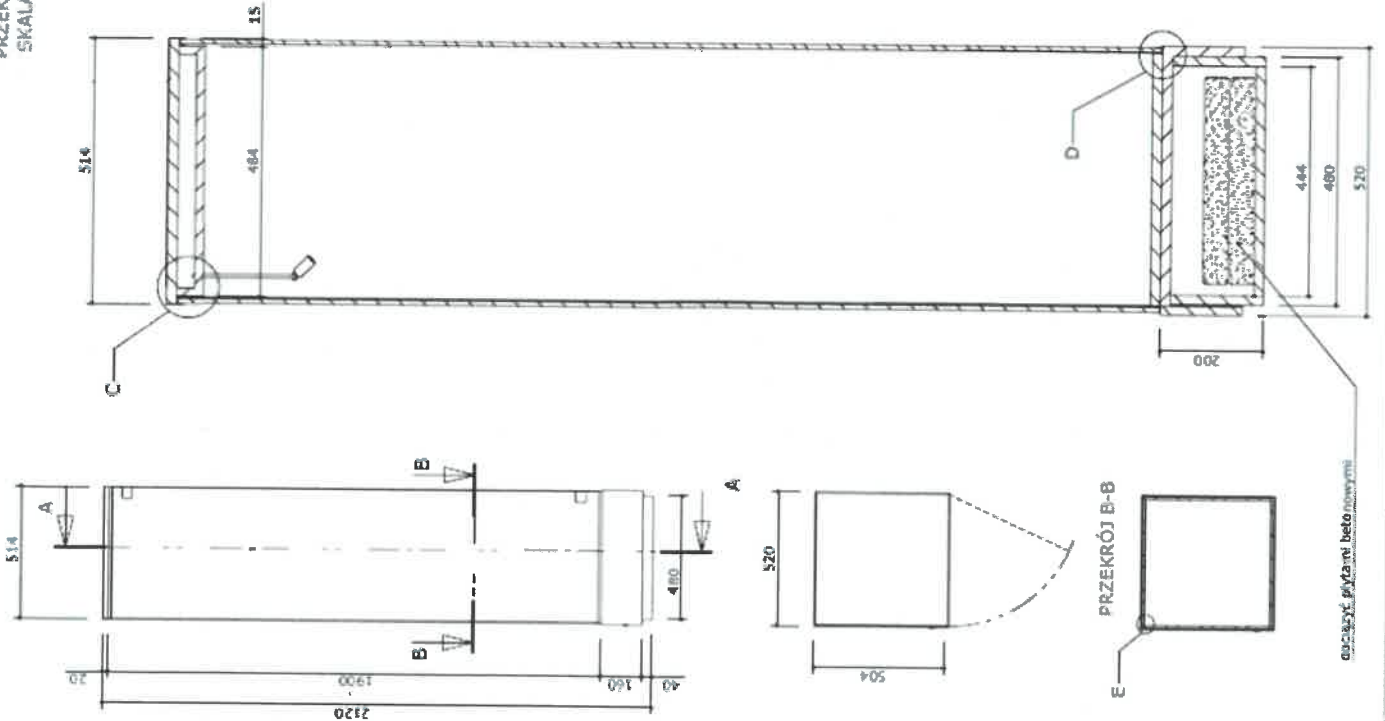

RYSUNEK ZŁOŻENIOWY

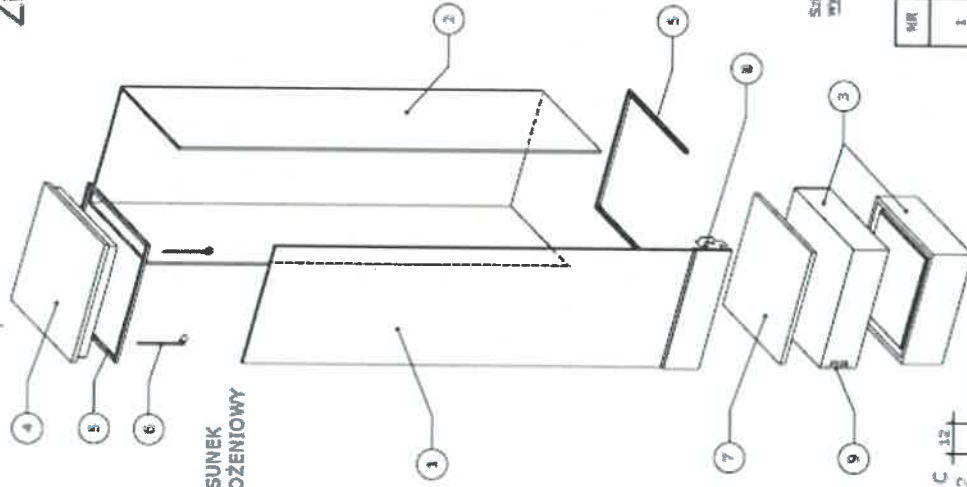

RYSUNEK POGŁĄDOWY

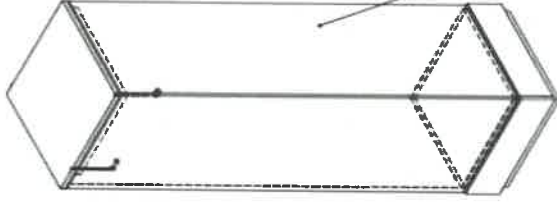

SZCZEGÓŁ D  
SKALA 1 : 2

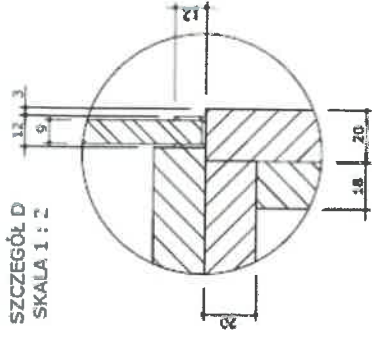

SZCZEGÓŁ E  
SKALA 1 : 2

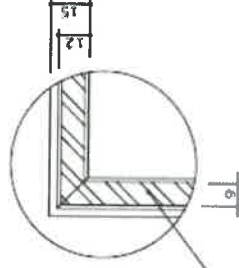

Szkló wykorzystane w gablotach ze szkló bezrefleksyjnyego wykonane w klasie P4A, zgodne z PN-EN 356

SZCZEGÓŁ C  
SKALA 1 : 2

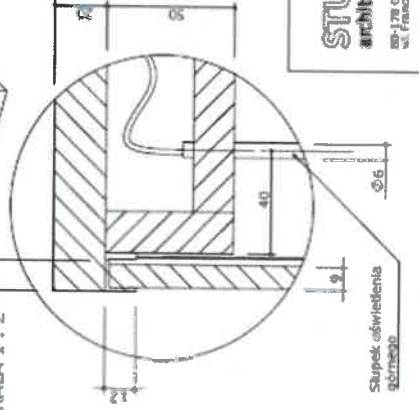

opracował: p. Marta Beto Nowak

NR	NAZWA CZĘŚCI	MATERIAŁ	WYKONCZENIE / UWAGI	RODZIC
1	drzwi szklane	szkló klejone	zgodne z normą PN-EN 356 / norma PN-EN 12209 kolor SZALY 2	1
2	szkló	szkló klejone	zgodne z normą PN-EN 356	1
3	podstawo gabloty	MDF		1
4	zwiększono gabloty	MDF		1
5	ramka oszklono	czownik aluminiowy		2
6	reflektory	aluminium		2
7	podst. pod ekspoz. szkló	szkló czarna		1
8	zawieszki do drzwi szklanych	szkló narzędziowa		2
9	zamek gabloty	szkló narzędziowa	zgodne z normą PN-EN 12209	1

**STUDIO 101**  
architektura / design

ul. 178 Górskiej  
01-145 Warszawa  
tel./fax: +48 52 713 92 00/72  
e-mail: studio101@poczta.onet.pl

PROJ. R. WYTYNY STAJEJ MUSEUM KINEMATOGRAFII  
ANALIZY  
ZE\_009\_01 Gablota na kostium filmowy  
DATA WYKONANIA  
03.09.2020  
DATA ZAŁOŻENIA  
02.10.2020  
SKALA  
1:20  
SZKICA  
AW